



MONITOR
Elysium PRO 27"



MANUAL DE USUARIO



PCC-27165IPS-FQHD

Elysium PRO 27"

HDMI®

HIGH-DEFINITION MULTIMEDIA INTERFACE

The terms HDMI and HDMI High-Definition Multimedia

Interface, and the HDMI Logo are trademarks or registered trademarks of HDMI Licensing Administrator, Inc. in the United States and other countries.



WARRANTY

Dear customer,

Thank you for purchasing this PcCom product. If you have any difficulty installing or using the product, we recommend that you first consult the manual before contacting technical support.

We apologize if your product is not working as expected or it has a manufacturing problem. Our authorized agent will repair, replace, refund or provide replacement parts for the product according to the warranty conditions.

The warranty begins on the day of purchase of the product from an authorized dealer or through our website. The warranty period for the laptop is 36 months (12 months warranty for the battery)

Warranty conditions

The warranty conditions are:

- The warranty is valid only upon presentation of the invoice.
- During the time between the contact with the technical service and product reparation, PcComponentes will not pay any amount.
- PcComponentes authorizes improvements that the user can make to the equipment without losing the warranty, such as increased memory or storage. However, PcComponentes will not cover the extension with the warranty of the device itself, so in case of an incident, the device must be sent with the original parts only.
- If in any incident the device is received at PcComponentes with non-original parts, PcComponentes reserves the right to deduct the economic difference in concept of missing original parts.

Out of Scope

- Damage caused by negligence or misuse, incorrect assembly or installation, as well as external influences, such as: atmospheric or electrical lightning, flooding, humidity, etc.
- Damage caused as a result of improper installation or improper electrical connection.
- Aesthetic damage (such as scratches, chipping, etc.) arising from use.
- Damage caused by manipulation by the user and/or unauthorized technical service.
- Equipment without the corresponding identification label.
- Loss or damage of data, software or any removable storage media. It is recommended to have a data backup plan. Please note that PcComponentes may choose to replace the product so any data stored on the original equipment may be permanently inaccessible.
- Any non-original components of the equipment installed in any upgrades that are made, as well as any non-original accessories.
- Any software not originally supplied with the equipment.

Product maintenance and problem's resolution

- To maintain peak performance, a product requires regular attention to variables such as airflow, dust control and relevant upgrades. Please, maintain the equipment on a regular basis to ensure longevity.
- If a product fails, PcComponentes will identify the cause of the problem and determine if the problem is covered under warranty. If not, there may be an additional charge for diagnosing the problem as well as troubleshooting.
- It is necessary for the customer to assist in the evaluation of a defective product, PcComponentes may request some simple manipulation on the product.

To make use of the warranty, please contact with the center where you purchased this product or contact us through our support center:

<https://www.pccomponentes.com/soporte/> or QR code >



Contents

Product Description.....	09
Product Overview.....	09
Installation.....	10
Wall Mounting.....	11
Basic Operation.....	11
Monitor Ports.....	12
OSD Menu.....	13
OSD Menu Function.....	14
Technical Specifications of Product.....	16



IMPORTANT SAFETY PRECAUTIONS

Operation

Keep the monitor out of direct sunlight and away from stoves or any other heat source.

Keep the monitor out of water source.

Remove any object that could fall into ventilation holes or prevent proper cooling of the monitor's electronics.

Do not block the ventilation holes.

Do not knock or drop the monitor during operation or transportation.

Maintenance Guidelines

CAUTION

Do not place the monitor in rain, humid environment or open the monitor case to avoid any shock electrical hazards, and/or mechanical hazards.

Before cleaning the monitor, unplug the monitor power cable from the electrical outlet.

Caring for Your Monitor

To clean your screen, slightly dampen a soft, clean cloth with water.

If possible, use a special screen-cleaning tissue or solution. Do not use benzene, thinner, ammonia, abrasive cleaners, or compressed air.

Use a slightly dampened, warm cloth to clean the frame. Avoid using detergent of any kind as some detergents might leave a milky film on the plastics.

Unplug the monitor if you are not going to use it for an extended period of time.

To avoid the risk of shock or permanent damage to the set, do not expose the monitor to dust, rain, water, or excessive moisture environment. If your monitor gets wet, wipe it with dry cloth as soon as possible.

1. Product Description

Packing list

Please check the following items in the packing case before installation:
If any of above items is missing, please contact with the dealer.



Monitorx1



Stand stemx1



Stand basex1



DP cablex1

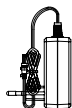

Power Adaptorx1



User Manualx1

- Redundant screws can be used as spare screws.

2. Product Overview

2.1 Monitor Buttons

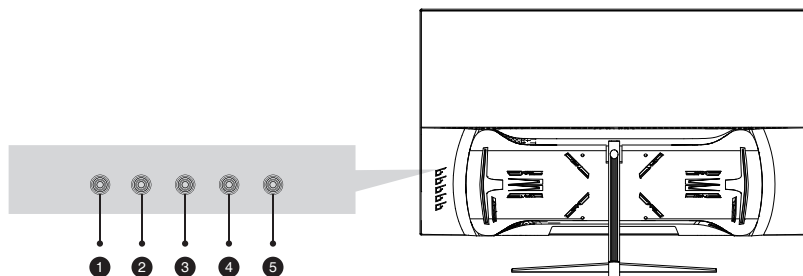

- | | | |
|---|-----------------------|---|
| 1 | M Menu Button | Press to display the OSD menu or enter sub-menus. |
| 2 | ▼ Down Button | Press to move down in the menus. |
| 3 | ▲ Up Button | Press to move up in the menus. |
| 4 | E Exit Button | Press to exit. |
| 5 | ⏻ Power Button | Press to turn the monitor on/off. |

3. Installation

3.1 Installation of Base

- 1 Open the package, take out the stand and base, insert 2 screws into the base to lock the stand and attach the rubber feet.

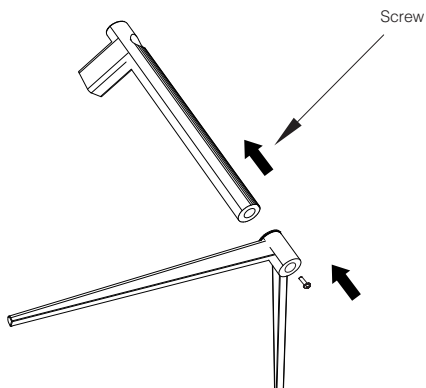

- 2 Take the monitor out from the package, keep the monitor at and face up, clip the stand into the monitor, push them quickly, and release the button to complete stand assembly.

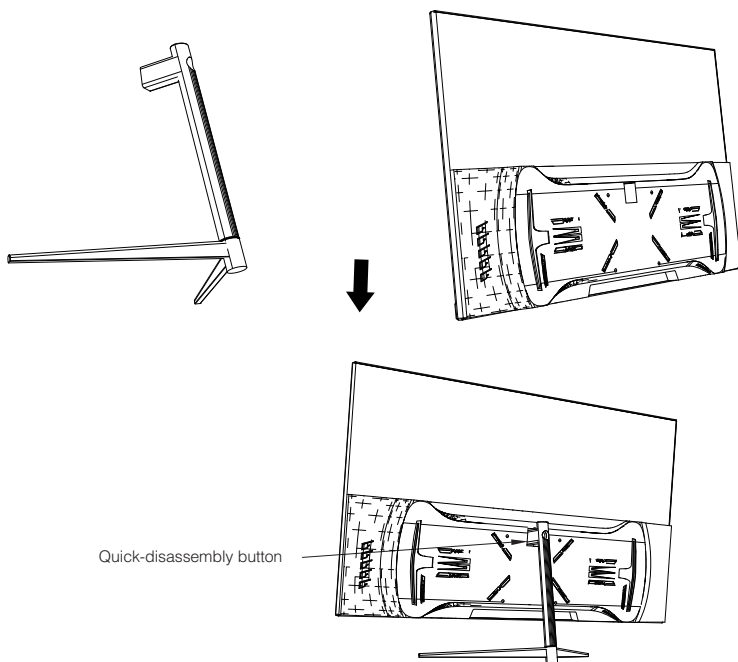

4. Wall Mounting

- 1 The iron stud found from the accessory bag can be locked in the M4 threaded hole of the rear shell as shown in the figure below and locked with a flat-blade screwdriver.

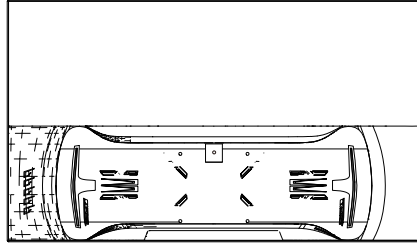

Wall stud lock position

- 2 Do not pinch the screen directly with your hands during the process of hanging the product to prevent the screen from being broken.

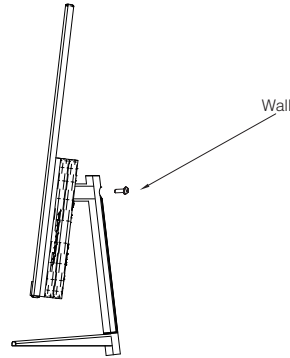

5. Basic Operation

1. Insert one end of the DP cable into your PC's graphics card. A HDMI cable may also be used. A HDMI cables is not included.
2. Connect the other end of the cable to the corresponding connector on your monitor.

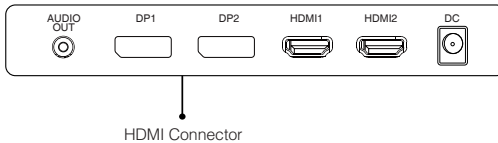

Adaptive-Sync

This feature is off by default. To activate, you must have hardware with Adaptive-Sync capability, a DP or HDMI cable, and the latest graphic drivers. After connecting your computer and monitor with a DP or HDMI cable, you may receive a prompt to enable the feature on your computer. If you do not, you may need to enable the function in your graphics card menu. See your graphics card manufacturer's documentation for instructions.

6. Monitor Ports

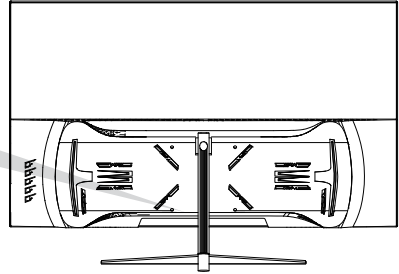
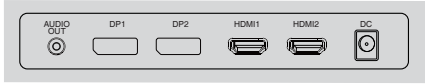
**A**

Power Adapter

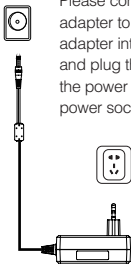

Please connect the power adapter to the power adapter interface of a PC, and plug the other end of the power cable into the power socket.

B

HDMI Interface

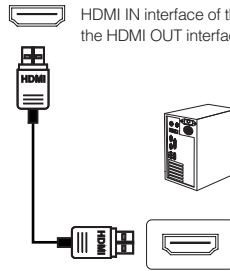

Use the HDMI cable to connect the HDMI IN interface of the product to the HDMI OUT interface of a PC.

C

DP Interface

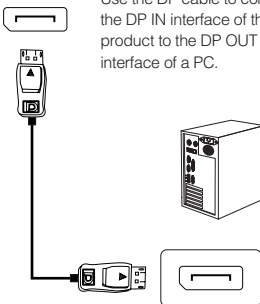

Use the DP cable to connect the DP IN interface of the product to the DP OUT interface of a PC.

D

Audio Out

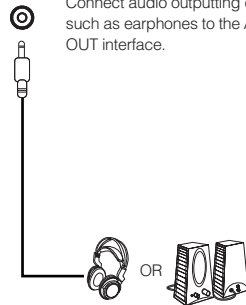

Connect audio outputting devices such as earphones to the AUDIO OUT interface.

7. OSD Menu







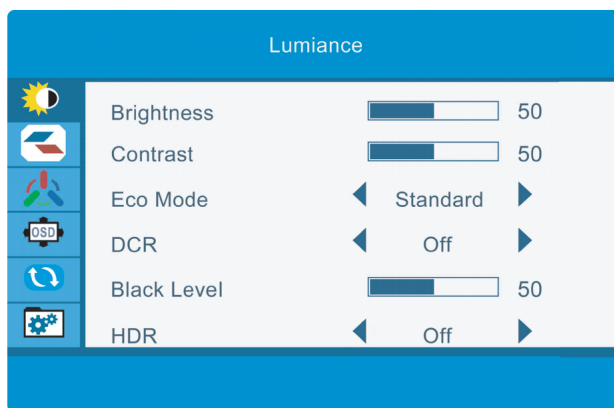

The screen display (OSD) menu can be used to adjust settings of the monitor and is shown on the screen after the monitor is powered on and the  button is pressed.

 When you turn on the monitor for the first time, the settings will automatically adjust to the optimal values depending on the connected device (PC / console).

1 Press one of the buttons (    ) to activate the browser screen.

2 Press  to enter the OSD screen.



3 Press  or  to scroll through the functions.
Select the desired function, and press  to enter the sub-menu.
Press  or  to scroll through sub-menus, and press  key to select and confirm the desired function.
Press  or  to select one option, and press  to confirm settings and exit from the current menu.

4 Press  to exit from the menu screen.

7.1 OSD Menu Functions

Structure	BRACKET		move up and down
	Colors		Front: BLACK
			Back cover: BLACK
			Back cover light: black
			Stand: RED+BLACK
			Base: BLACK
	Size	W/ Base	615.1mm*100.1mm*363.6mm
		W/O Base	615.1mm*100.1mm*574.0mm
		Pacakge	689*209*579mm
	Weight	N.W	6.2KG
		G.W	8.3KG
	Base Function		Forerake 5° , Fadeaway 15°
	Kendington Lock		YES
	VESA Mounting		100*100mm
Rotating angles		0-90°	
High Adjustable Arm		90 mm	
Swivel		20°/20°	
Panel Control	Control Way	5 Keys OSD	
	Language Menu	12 languages max	

Environment	Storage Temp.	-20°C~60°C
	Working Temp.	0°C~40°C
	Working Humidity	10~90%RH
	Altitude	≤ 5000m
Key Functions	1. Color Temp. (cold/warm/user)	
	2. Low blue color control ;	
	3. Five key control ;	
	4. DCR;	
	5. Multi-language Memu ;	
	6. FreeSync ;	
	7.FPS/RTS Gaming mode switch	
Certificate	CE/ROSH	
Accessories	DP cable/Power cable/User Manual	

8. Technical Specifications of Product

Ambiente	Model name	PCC-27165IPS-FQHD
SPC	size	27"
	Resolution	2560x1440
	Refresh rate	165HZ
	Panel	SG 2701B01
	Panel type	IPS
	Active Area	597.888H × 336.312 V
	Dot Pitch	0.3114 (H) × 0.3114 (V)
	Curvature	0
	Aspect ratio	16:9
	Backlight	LED
	Brightness	MAX:350cd/M2
	Contrast Ratio	2000:1
	Color Temp. default	default:7500K 6500/7500/9300

SPC	Number of colors	16.7M
	Color Gamut	NTSC 85%
	Viewing angle	178/178 (H/V)
	Response time	1ms(GTG)
	I/O Ports	HDMI*2+DP*2+AUDIO OUT+DC
	NOTES	HDMI1.4 FHD 1920*1080 144Hz
		DP2.0 QHD 2560×1440 165Hz
	Speakers	Optional
Audio	N	
PSU	Input	100-240AC 50/60HZ
	Type	Built in
	Power Consumption	typical:30W,Max:36W STB ≤0.5W



GARANTÍA

Estimado cliente:

Gracias por comprar este producto PcCom. Si tiene alguna dificultad para instalar o utilizar el producto, le recomendamos que consulte primero las instrucciones de funcionamiento antes de ponerse en contacto con el servicio técnico.

Le pedimos disculpas si su producto es defectuoso o tiene algún problema de fabricación. Nuestro agente autorizado se encargará de la reparación, sustitución, reembolso o proporcionará piezas de repuesto para el producto según las condiciones de la garantía.

La garantía comienza el día de compra del producto en un distribuidor autorizado o a través de compra on-line. En cuanto al plazo de garantía del portátil es de 36 meses

Condiciones de la garantía

Las condiciones de la garantía son:

- La garantía es válida sólo con la presentación de la factura de compra del producto.
- Durante el tiempo que pase entre el contacto con el servicio técnico y la reparación del aparato, no se abonará importe alguno en concepto de daños y perjuicios por el tiempo que el aparato esté fuera de servicio.
- PcComponentes autoriza las mejoras que el usuario pueda hacer al equipo sin perder la garantía, tales como el incremento de memoria o almacenamiento. No obstante, PcComponentes no cubrirá la ampliación con la propia garantía del aparato por lo que en caso de presentar incidencia se deberá enviar el aparato con las piezas originales únicamente.
- Si ante cualquier incidencia el aparato es recibido en PcComponentes con piezas no originales, este se reserva el derecho a descontar la diferencia económica en concepto de piezas originales faltantes.

Exclusiones de la garantía

- Daños causados por negligencia o mal uso, montaje o instalación incorrecta, así como las influencias externas, tales como: rayos atmosféricos o eléctricos, inundaciones, humedad, etc.
- Daños causados como consecuencia de inadecuada instalación o conexión eléctrica inadecuada.
- Daños estéticos (como rasguños, desconchados, etc) surgidos por el uso.
- Daños causados por manipulación del usuario y/o servicio técnico no autorizado.
- Equipos sin la etiqueta identificativa correspondiente.
- La pérdida o daño de datos, programa o cualquier medio de almacenamiento removable. Se recomienda tener un plan de copia de seguridad de datos. Por favor, tenga en cuenta que PcComponentes puede optar por reemplazar el equipo entregado por lo que cualquier dato almacenado en el equipo original podría ser inaccesible de forma permanente.
- Los componentes no originales del equipo instalados en cualquier ampliación que se realice, así como los accesorios no originales.
- Cualquier tipo de software no suministrado de manera original con el equipo.

Cuidado del producto y resolución de problemas

- Para mantener el máximo rendimiento, un producto requiere atención regular a variables como flujo de aire, control del polvo y actualizaciones pertinentes. Rogamos al cliente que realice el mantenimiento del equipo de forma periódica para garantizar su longevidad.
- Si un producto falla, PcComponentes identificará la causa del problema y determinará si el problema está cubierto por la garantía. En caso contrario, puede haber un sobrecoste por el diagnóstico del problema así como su solución.
- Es necesario que el cliente ayude en la evaluación de un producto defectuoso, pudiendo solicitar PcComponentes alguna manipulación sencilla sobre el producto.

Para hacer uso de la garantía acuda al centro donde compró este producto o bien contacte con nosotros a través de nuestro centro de soporte:

<https://www.pccomponentes.com/soporte/> o código QR >





ÍNDICE

Descripción del producto.....	19
USO BÁSICO.....	19
Instalación.....	20
Instalación en pared.....	21
Uso básico.....	21
Puertos del monitor.....	22
Menú OSD (dispuesto en pantalla).....	23
Funciones del menú en pantalla (OSD).....	24
Especificaciones Técnicas.....	26

CONSEJOS DE SEGURIDAD

USO

Mantenga el monitor alejado de la luz solar directa y de estufas o cualquier otra fuente de calor

Mantenga el monitor alejado de fuentes de agua

Retire cualquier objeto que pueda caer en los orificios de ventilación o impedir la correcta refrigeración de los componentes electrónicos del monitor

No toque ni deje caer el monitor durante el funcionamiento o el transporte.

CONSEJOS DE MANTENIMIENTO

PRECAUCIÓN

No coloque el monitor en la lluvia, ni en un ambiente húmedo, ni abra la carcasa del monitor para evitar cualquier riesgo de descarga eléctrica, y/o riesgos mecánicos.

Antes de limpiar el monitor, desenchufe el cable de alimentación de la red eléctrica.

CUIDADOS PARA EL MONITOR

Para limpiar su pantalla, humedezca ligeramente un paño suave y limpio con agua

Si es posible, utilice un paño o una solución especial para la limpieza de la pantalla. No utilice benceno, diluyentes de amoníaco, limpiadores abrasivos o aire comprimido.

Utilice un paño ligeramente humedecido y caliente para limpiar el marco. Evite el uso de cualquier tipo de detergente, ya que algunos pueden dejar una película blanquecina en los plásticos.

Desenchufe el monitor si no lo va a utilizar durante un período prolongado de tiempo.

Para evitar el riesgo de descarga eléctrica o daños permanentes en el aparato, no exponga el monitor al polvo, la lluvia, el agua o la humedad excesiva. Si el monitor se moja, límpielo con un paño seco lo antes posible.

1. Descripción del producto

Contenido de la caja

Revise que el contenido esté completo antes de usarlo, en caso de faltar algún componente por favor contacte con su vendedor.

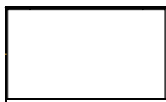

Monitorx1



Brazo del soportex1



Base del soportex1



Cable DP x1

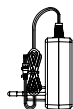

Adaptador de corriente x1



Manual de instrucciones QR x1

- Puede incluir tornillos adicionales en caso de repuesto.

2. USO BÁSICO

2.1 Panel de selección del monitor

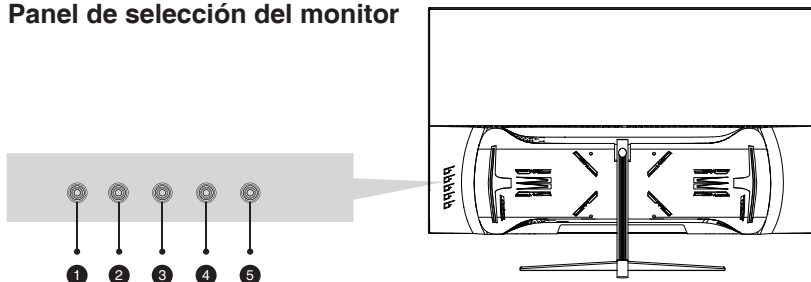

- | | | |
|---|--------------------------------|--|
| 1 | M Botón Inicio/Menú | Presiona para entrar en el menú principal y acceder a los submenús |
| 2 | ▼ Botón abajo | Presiona para avanzar hacia abajo en los menús. Atajo para seleccionar las mirillas integradas de juego. |
| 3 | ▲ Botón arriba | Presiona para avanzar hacia arriba en los menús. Atajo para acceder a los modos de escena. |
| 4 | E Botón salida/interfaz | Presiona para avanzar hacia atrás en los submenús. Atajo para seleccionar la fuente. |
| 5 | ⏻ Botón de encendido | Presiona para encender/apagar el monitor. |

3. Instalación

3.1 Instalación del soporte

- 1 Abre la caja, saca el producto conjunto con el embalaje y colócalo en una superficie con espacio y plana como una mesa. Inserta la base al brazo y atorníllalos usando 2 tornillos No. 1.

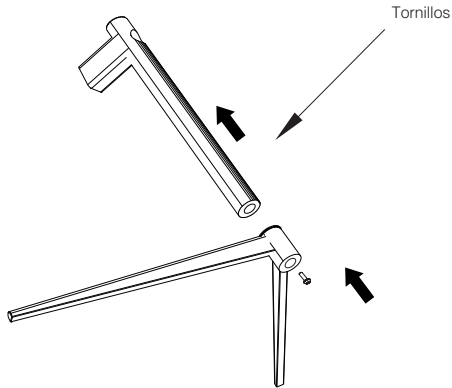

- 2 Con cuidado, Colóquelo sobre un escritorio o una mesa y proteja la pantalla. Coloque el conjunto de la base ensamblada en el hueco correspondiente de la carcasa trasera y asegúralo hasta que se escuche el clic del sistema de seguridad.

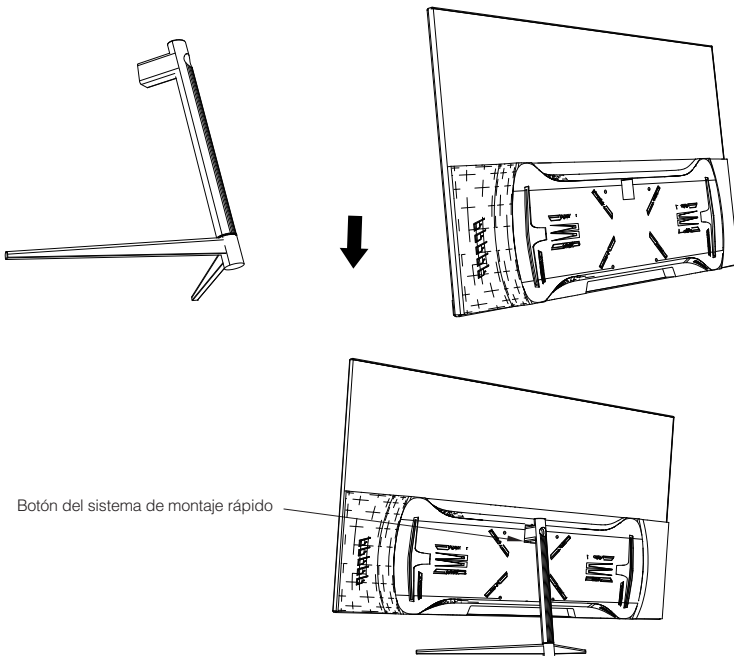

4. Instalación en pared

- 1 Abre la caja, saca el producto conjunto con el embalaje y colócalo en una superficie con espacio y plana como una mesa.

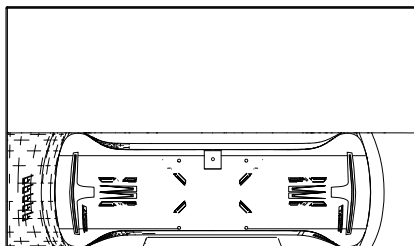

Anclaje sistema VESA

- 2 Instala el monitor en la pared, junto con el soporte VESA o el soporte instalado para su sujeción a la pared (no incluido) según las instrucciones del fabricante.

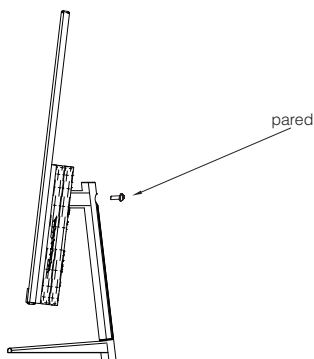

5. Úso básico

1. Inserta una fuente de video a cualquiera de los puertos, ya sea HDMI o DisplayPort (DP). El cable HDMI no viene incluido.
2. Conecta la fuente de alimentación a la corriente y esta al monitor. Es recomendable usar un dispositivo de seguridad de corriente para evitar problemas derivados la corriente en la instalación.

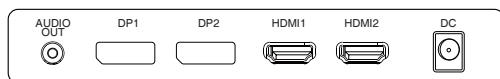

Conector HDMI

Adaptive-Sync

Esta característica viene desactivada por defecto. Para activarla, asegúrate de que tu hardware es compatible con la característica de Adaptive-Sync y que los drivers están actualizados en el caso de tu tarjeta gráfica. Para activarla, consulta cómo hacerlo con el fabricante de tu tarjeta gráfica y desde el monitor en el menú OSD.

6. Puertos del monitor

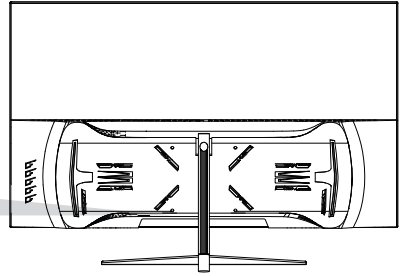

A Puerto de alimentación



Conecta el cable de alimentación al monitor y este a la corriente.

B Interfaz HDMI

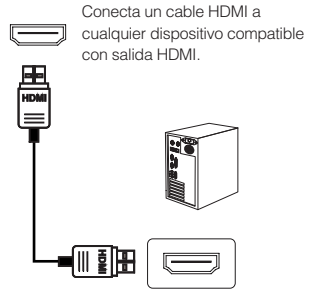

Conecta un cable HDMI a cualquier dispositivo compatible con salida HDMI.

C Interfaz DisplayPort (DP)

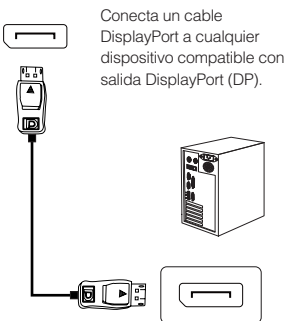

Conecta un cable DisplayPort a cualquier dispositivo compatible con salida DisplayPort (DP).

D Salida Audio

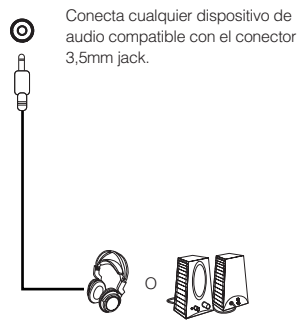

Conecta cualquier dispositivo de audio compatible con el conector 3,5mm jack.

7. Menú OSD (dispuesto en pantalla)

El menú en pantalla (OSD) se usa para ajustar las preferencias y configuración del propio monitor. Aparecerá en la esquina inferior derecha una vez lo activemos.

Al encender el monitor por primera vez, las configuración se ajustará de manera automática a los valores óptimos en función del dispositivo conectado (PC/console).

1 Presiona () cualquier de los botones para activar el menú..

2 Presiona para acceder al inicio del menú.

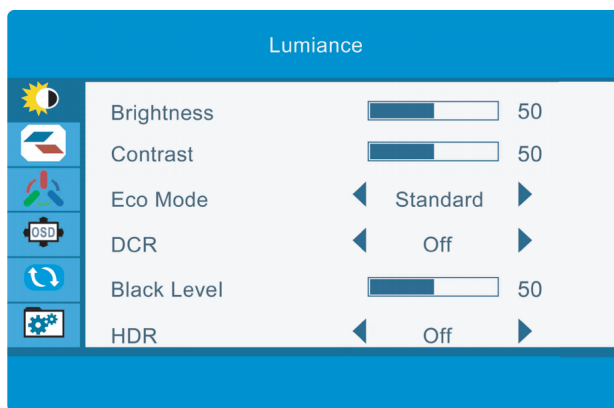

3 Presiona o para navegar entre las funciones.
La selección actual se resaltará, presiona para acceder al sub-menú o seleccionar.
Navega entre las opciones con o y avance en los submenús con .

4 Presiona para ir atrás en los submenús o salir del menú OSD.

7.1 Funciones del menú en pantalla (OSD)

Estructura	SOPORTE		moverse hacia arriba y hacia abajo
	Colores		Frente: NEGRO
			Contraportada: NEGRO
			Luz de la cubierta trasera: negro
			Soporte: ROJO + NEGRO
			Fondo: NEGRO
	Tamaño	con base	615,1 mm*100,1 mm*363,6 mm
		sin base	615,1 mm*100,1 mm*574,0 mm
		Paquete	689*209*579mm
	Peso	N.W	6.2KG
		G.W	8.3KG
	función básica		Forerake 5° , Fadeaway 15°
	Cerradura Kensington		SÍ
	Montaje VESA		100*100mm
	Ángulos de rotación		0-90°
Brazo alto ajustable		/	
Girar		20°/20°	
Panel de control	Manera de control	OSD de 5 teclas	
	Menú Idioma	12 idiomas máx.	

Ambiente	Temperatura de almacenamiento.	-20°C~60°C
	Temperatura de trabajo.	0°C~40°C
	Humedad de trabajo	10~90% de humedad relativa
	Altitud	≤5000m
Funciones clave	1. Temperatura de color (fría/caliente/usuario)	
	2. Control de color azul bajo;	
	3. Control de cinco teclas;	
	4. RCD;	
	5. Memu en varios idiomas;	
	6. Sincronización libre;	
	7. Interruptor de modo de juego FPS/RTS	
Certificado	CE/ROSH	
Accesorios	Cable DP/Cable de alimentación/Manual de usuario	

8. Especificaciones Técnicas

SPC	Nombre del modelo	PCC-27165IPS-FQHD
	tamaño	27"
	Resolución	2560x1440
	Frecuencia de actualización	165HZ
	Panel	SG 2701B01
	Tipo de panel	IPS
	Área activa	597.888H × 336.312 V
	Paso de punto	0. 3114 (H) × 0. 3114 (V)
	Curvatura	0
	Relación de aspecto	16:9
	Iluminar desde el fondo	CONDUJO
	Brillo	MÁX.: 350cd/M2
	Relación de contraste	2000:1
	Temperatura de color. por defecto	predeterminado: 7500K 6500/7500/9300

SPC	Número de colores	16,7 millones
	Gama de colores	NTSC 85%
	Ángulo de visión	178/178 (H/V)
	Tiempo de respuesta	1ms(GTG)
	Puertos de E/S	HDMI*2+DP*2+SALIDA DE AUDIO+CC
	NOTES	HDMI1.4 FHD 1920*1080 144Hz
		DP2.0 QHD 2560 x 1440 165 Hz
	Altavoces	Opcional
Audio	norte	
PSU	Aporte	100-240 CA 50/60 Hz
	Tipo	Construido en
	El consumo de energía	típico: 30 W, máx.: 36 W STB ≤ 0,5 W



PCC-27165IPS-FQHD

Elysium 27"

Homr

The terms HOMI and HDMI High- Definition Multimedia

Interface, and the HDMI Logo are trademarks or registered trademark of HDMI Licensing Administrator, Inc. in the United States and other countries.



GARANTIA

Estimat client:

Gracias por comprar este producto PcCom. Si tiene alguna dificultad para instalar o utilizar el producto, le recomendamos que consulte primer les instruccions de funcionament abans de posar-vos en contacte amb el servei tècnic.

Us demanem disculpes si el vostre producte està defectuós o té un problema de fabricació. El nostre agent autoritzat s'encarregarà de la reparació, substitució, reemborsament o proporcionarà peces de recanvi per al producte segons les condicions de la garantia.

La garantia comença a partir del dia de la compra del producte, sempre que es faci a un distribuïdor autoritzat o a través de compra on-line. El termini de garantia del portàtil és de 36 mesos

Condicions de la garantia

Les condicions de la garantia són:

- La garantia és vàlida només amb la presentació de la factura de compra del producte.
- Durant el temps que passi entre l'establiment de contacte amb el servei tècnic i la reparació de l'aparell, no s'abonarà cap import en concepte de danys i perjudicis pel temps que aquest estigui fora de servei.
- PcComponents autoritza l'usuari a fer millores a l'equip sense perdre'n la garantia, com ara l'increment de la memòria o de l'emmagatzematge. No obstant això, la garantia de PcComponents no cobrirà les ampliacions de l'aparell, per la qual cosa, en cas d'haver-hi una incidència, aquest només es podrà lliurar amb les peces originals.
- Si en el cas de qualsevol incidència, l'aparell lliurat a PcComponents conté peces que no són originals, aquest es reserva el dret a descomptar la diferència econòmica en concepte de peces originals mancants.

Exclusions de la garantia

- Daños causados por negligencia o mal uso, montaje o instalación incorrecta, así como las influencias Externes, com ara: llamps atmosfèrics o elèctrics, inundacions, humitat, etc.
- Danys causats com a conseqüència d'una instal·lació o connexió elèctrica inadequades.
- Danys estètics (com rascades, desconnxats, etc.) sorgits per l'ús.
- Danys causats per la manipulació de l'usuari i/o per un servei tècnic no autoritzat.
- Equipos sin la etiqueta identificativa correspondiente.
- Pèrdua o dany de dades, programaris o qualsevol mitjà d'emmagatzematge extraïble. Es recomana tenir un pla de còpia de seguretat de dades. Tingueu en compte que PcComponents pot optar per reemplaçar l'equip rebut, per la qual cosa podríeu deixar de tenir accés a les dades emmagatzemades a l'equip original.
- Els components no originals de l'equip que s'hagin instal·lat durant qualsevol ampliació, així com els accessoris no originals.
- Qualsevol tipus de programari no subministrat de manera original amb l'equip.

Cura del producte i resolució de problemes

- Para mantener el máximo rendimiento, un producto requiere atención regular a variables como flujo de Aire, control de la pols i actualitzacions pertinents. Preguem al client que realitzi el manteniment de l'equip de forma periòdica per garantir-ne la longevitat.
- Si un producte falla, PcComponents identificarà la causa del problema y determinarà si el problema està cobert per la garantia. En cas contrari, hi pot haver un sobrecost pel diagnòstic del problema, així com per la seva solució.
- Cal que el client ajudi en l'avaluació d'un producte defectuós, i PcComponents podrà sol·licitar que faci alguna operació senzilla en el producte.

Per fer ús de la garantia, acudiu al centre on va comprar el producte, o bé, contacteu amb nosaltres a través del nostre centre de suport:

[https:// www.pccomponentes.com/soporte/](https://www.pccomponentes.com/soporte/) o codi QR >



CONSELLS DE SEGURETAT

ÚS

Mantingueu el monitor allunyat de la llum solar directa, d'estufes i de qualsevol altra font de calor

Mantingueu el monitor allunyat de fonts d'aigua

Retire qualsevol objecte que pugui caure en els orificis de ventilació o impedir la correcta refrigeració de los

components electrònics del monitor

No toqueu ni deixeu caure el monitor durant el seu funcionament o transport.

CONSELLS DE MANTENIMENT

PRECAUCIÓ

No col·loqueu el monitor sota la pluja, ni en un ambient humit, ni obriu la carcassa del monitor per evitar qualsevol risc de descàrrega elèctrica, i/o riscos mecànics.

Abans de netejar el monitor, desendolieu el cable d'alimentació de la xarxa elèctrica.

CURES PER AL MONITOR

Per netejar la pantalla, humitegeu lleugerament un drap suau i net amb aigua

Si podeu, feu servir un drap o una solució especial per netejar la pantalla. No feu servir benzè, diluents d'amoniac, netejadors abrasius o aire comprimit.

Utilitzeu un drap lleugerament humitejat i calent per netejar el marc. Eviteu l'ús de qualsevol tipus de detergent, ja que n'hi ha que poden deixar una pel·lícula blanquinosa als plàstics.

Desendolieu el monitor si no l'heu d'utilitzar durant un període prolongat de temps.

Per evitar el risc de descàrrega elèctrica o danys permanents a l'aparell, no exposeu el monitor a la pols, la pluja, l'aigua o la humitat excessiva. Si el monitor es mulla, netegeu-lo amb un drap sec al més aviat possible.

1. Descripció del producte

Contingut de la caixa

Reviseu que el contingut estigui complet abans de fer servir el producte. Si falta cap component, poseu-vos en contacte amb el venedor.



Monitor x1



Braç del suport x1



Base del suport x1



Cable DP x1



Adaptador de corrent x1



Manual d'instruccions X1

A Pot incloure caragols addicionals en cas de recanvi.

2. ÚS BÀSIC

2.1 Panell de selecció del monitor

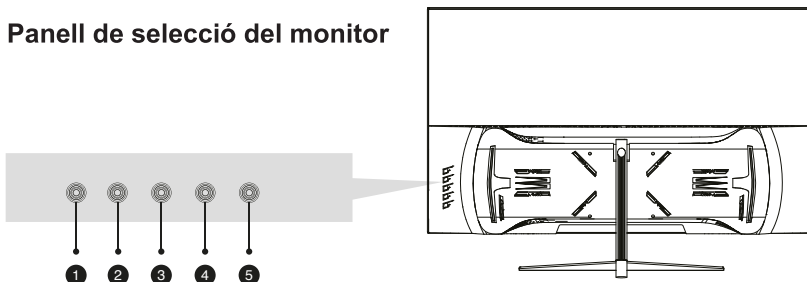

- | | | |
|---|--------------------------------|---|
| 1 | M Botón Inicio/Menú | Premeu-lo per entrar al menú principal i accedir als submenús |
| 2 | ▼ Botón abajo | Premeu-lo per avançar cap avall als menús. Drecera per seleccionar els punts de mira integrats del joc. |
| 3 | ▲ Botón arriba | Premeu-lo per avançar cap amunt als menús, Drecera per accedir als modes d'escena. |
| 4 | E Botón salida/interfaz | Premeu-lo per retrocedir als submenús. Drecera per seleccionar la font. |
| 5 | ⏻ Botón de encendido | Premeu-lo per encendre/apagar el monitor. |

3. Instal·lació

3.1 Instal·lació del suport

1) Obriu la caixa, traieu el producte conjunt amb l'embalatge i col·loqueu-lo a sobre en una superfície con espacio y plana como una a la taula. Inserir la base al braç i feu servir 2 caragols No.1.

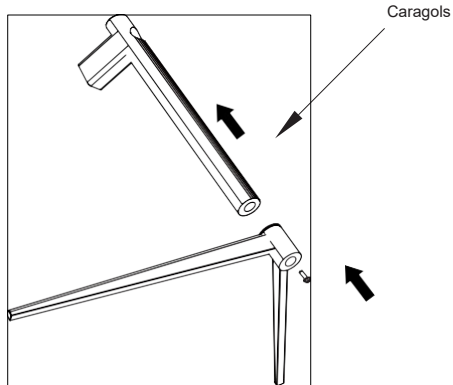

2

Amb cura, col·loqueu-lo sobre un escriptori o una taula i protegiu la pantalla. Col·loqueu el conjunt de la base acoblada al buit corresponent de la carcassa posterior i assegureu-lo fins que escolteu el «clic» del sistema de seguretat.

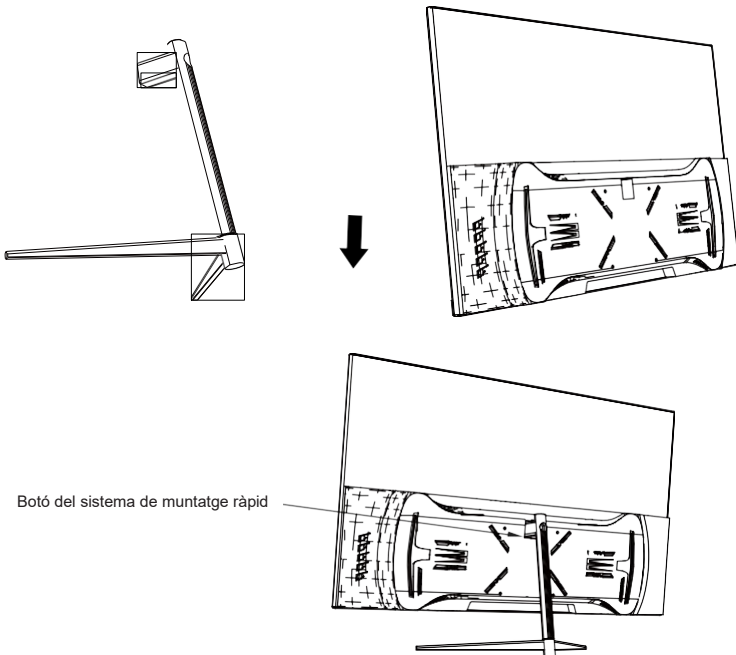

4. Instal·lació en paret

- 1 Obriu la caixa, traiu el producte conjunt amb l'embalatge i col·loqueu-lo sobre una superfície con espacio y plana como sobre una taula.

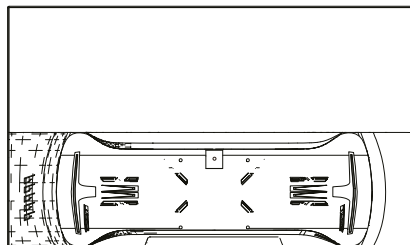

CA

Ancoratge sistema VESA

- 2 Instal·leu el monitor a la paret, juntament amb el suport VESA o el suport instal·lat per a subjectar-lo a la paret (no inclòs) seguint les instruccions del fabricant.

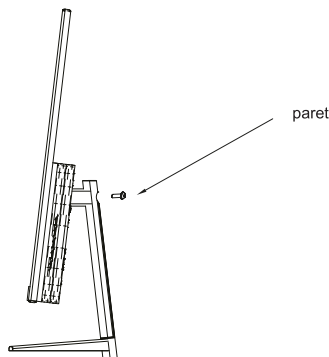

5. Ús bàsic

1. Inserir una font de vídeo a qualsevol dels ports, ja sigui HDMI o DisplayPort (DP). El cable HDMI no està inclòs.
2. Connecteu la font d'alimentació al corrent i al monitor. Us recomanem utilitzar un dispositiu de seguretat de corrent per evitar problemes derivats del corrent a la instal·lació.

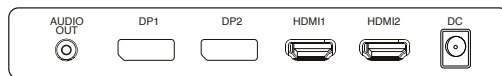

HDMI Connector

Adaptive-Sync

Aquesta característica ve desactivada per defecte. Per activar-la, assegureu-vos que el vostre maquinari és compatible amb la característica de Adaptive-Sync i que los drivers están actualizados en el caso de tu tarjeta gráfica. Para activarla consulta cómo hacerlo con el fabricante de tu tarjeta gráfica y desde el monitor en el menú CSJ.

CA

6. Ports del monitor

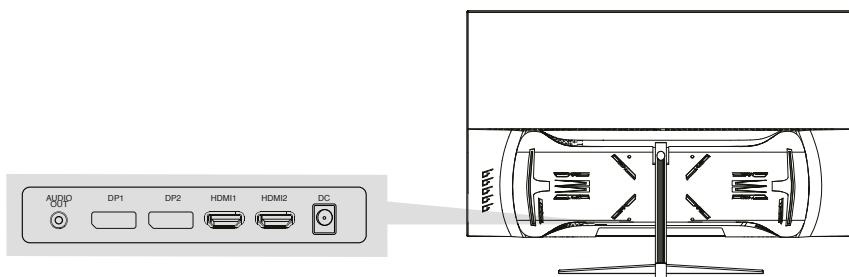
A

Port d'alimentació

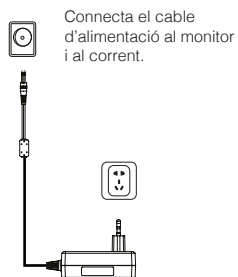
B

Interfície HDMI

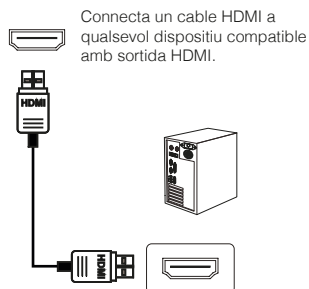
C

Interfície DisplayPort (DP)

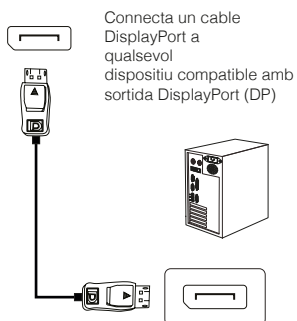
D



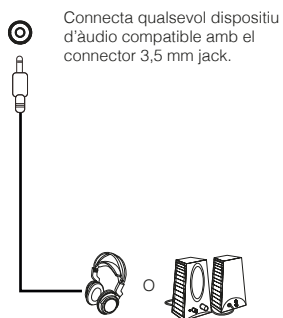

Sortida àudio



7. Menú OSD (en pantalla)





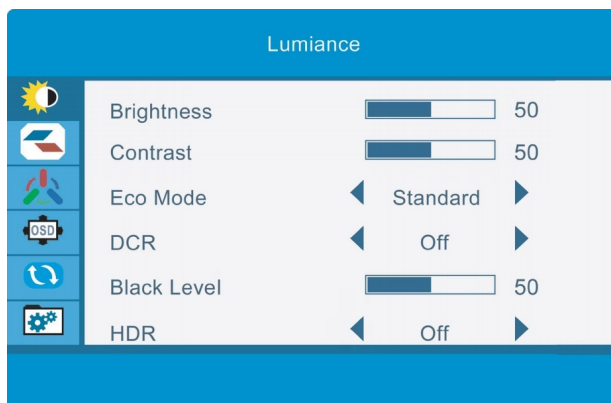

El menú en pantalla (OSD) es fa servir per ajustar les preferències y configuració del propi monitor. Apareixerà en la esquina inferior dreta un cop l'activeu.

Al encendre el monitor per primera vez, las configuració se ajusta de manera automática, estaran establerts els valors òptims en funció del dispositiu connectat (PC/console).

1 Premeu (    ) qualsevol dels botons per activar el menú...

2 Premeu  per accedir a l'inici del menú.



3 Premeu  o  per navegar entre les funcions. La selecció actual es ressaltarà, premeu  per accedir al submenú o per seleccionar. Navega entre les opcions amb   o  i avanceu pels submenús amb .

4 Premeu  per retrocedir als submenús o per sortir del menú OSD.

7.1 Funcions del menú en pantalla (OSD)

Estructura	SUPORT		Moviment cap amunt i cap avall
	Colors		Part frontal NEGRA
			Coberta posterior NEGRA
			Llum de la coberta posterior: negra
			Suport: VERMELL + NEGRE
			Fons: NEGRA
	Mida	amb base	615,1 mm x 100,1 mm x 363,6 mm
		sense base	615,1 mm x 100,1 mm x 574,0 mm
		Paquet	689*209*579mm
	Pes	Net	6,2 kg
		Brut	8,3 kg
	funció bàsica		Forerake 5° , Fadeaway 15°
	Pany Kensington		SÍ
	Muntatge VESA		100 x 100mm
	Angles de rotació		0-90°
Braç alt ajustable		/	
Pivot		20°/20°	
Panell de control	Mètode de control	OSD de 5 tecles	
	Menú Idioma	12 idiomes màx.	

Ambient	Temperatura d'emmagatzematge.	-20 °C~60 °C
	Temperatura d'ús.	0 °C~40 °C
	Humitat d'ús	10,90 % d'humitat relativa
	Altitud	≤ 5000m
Funcions clau	1. Temperatura de color (freda/calent/usuari)	
	2. Control de color blau baix;	
	3. Control de cinc tecles;	
	4. RCD;	
	5. Menú en diversos idiomes;	
	6. Sincronització lliure;	
	7. Interruptor de mode de joc FPS/RTS	
Certificat	CE/ROSH	
Accessoris	Cable DP/Cable d'alimentació/Manual d'usuari	

8. Especificaciones Técnicas

SPC	Nom del model	PCC-27165IPS-FQHD
	mida	27"
	Resolució	2560 x1440
	Freqüència d'actualització	165 Hz
	Panell	SG 2701B01
	Tipus de panell	IPS
	Àrea activa	597.888 H x 336.312 V
	Densitat de punts	0. 3114 (H) x 0. 3114 (V)
	Curvatura	0
	Relació d'aspecte	16:9
	Retroil·luminació	LED
	Brillantor	MÀX.: 350 cd/M2
	Relació de contrast	2000:1
	Temperatura de color per defecte	predeterminat: 7500K 6500/7500/9300

SPC	Nombre de colors	16,7 milions
	Gamma de colors	NTSC 85 %
	Angle de visió	178/178 (H/V)
	Temps de resposta	1ms(GTG)
	Ports d'E/S	HDMI* 2 + DP* 2 + SORTIDA D' AUDIO + CC
	NOTES	HDMI1.4 FHD 1920*1080 144Hz
		DP2.0 QHD 2560 × 1440 165 Hz
	Altaveus	Opcional
Àudio	N	
PSU	Input	100-240 CA 50/60 Hz
	Típus	Integrat
	Consum d'energia	típico: 30 W, máx.: 36 W STB ≤ 0,5 W



PCC-27165IPS-FQHD

Elysium 27"

Homr

Les termes HDMI et HDMI High-Definition Multimedia

Interface, et le logo HDMI sont des marques commerciales
ou des marques déposées de HDMI Licensing Administrator,
Inc. aux États-Unis et dans d'autres pays.



GARANTIE

Chère cliente, cher client :

Gracias por comprar este producto PcCom. Si tiene alguna dificultad para instalar o utilizar el producto, le recomendamos de consultar d'abord le mode d'emploi avant de contacter le service après-vente.

Nous vous prions de nous excuser si votre produit est défectueux ou présente un problème de fabrication. Notre agent agréé réparera, remplacera, remboursera ou fournira les pièces de rechange pour le produit, conformément aux conditions de la garantie.

La garantie prend effet le jour de l'achat du produit effectué auprès d'un revendeur agréé ou en ligne. La période de garantie de l'ordinateur portable est de 36 mois.

Conditions de la garantie

Les conditions de la garantie sont les suivantes :

- La garantie n'est valable que sur présentation de la facture du produit.
- Pendant la période qui s'écoule entre le contact avec le service technique et la réparation de l'appareil, aucun dédommagement à titre de dommages-intérêts ne sera versé pour le temps où l'appareil est hors service.
- PcComponentes autorise les améliorations que l'utilisateur peut apporter à l'appareil sans perdre la garantie, comme l'augmentation de la mémoire ou du stockage. Toutefois, PcComponentes ne couvre pas l'extension de la garantie de l'appareil, de sorte qu'en cas d'incident, l'appareil devra être envoyé avec les pièces d'origine uniquement.
- Si, pour quelque raison que ce soit, l'appareil est reçu chez PcComponentes avec des pièces qui ne sont pas d'origine, PcComponentes se réserve le droit de déduire la différence économique correspondant aux pièces d'origine manquantes.

Exclusions de la garantie

- Daños causados por negligencia o mal uso, montaje o instalación incorrecta, así como las influencias externas, tels que : foudre atmosphérique ou électrique, inondations, humidité, etc.
- Dommages causés par une mauvaise installation ou un mauvais branchement électrique.
- Dommages esthétiques (tels que rayures, écaillage, etc.) résultant de l'utilisation.
- Dommages causés par une manipulation de l'utilisateur et/ou un service non autorisé.
- Equipos sin la etiqueta identificativa correspondiente.
- Perte ou endommagement de données, de logiciels ou de tout support de stockage amovible. Il est recommandé de disposer d'un plan de sauvegarde des données. Veuillez noter que PcComponentes peut choisir de remplacer l'équipement livré, de sorte que toutes les données stockées sur l'équipement d'origine peuvent être définitivement inaccessibles.
- Composants non originaux de l'équipement installé dans toute extension, ainsi que les accessoires non originaux.
- Tout logiciel non fourni à l'origine avec l'équipement.

Entretien du produit et résolution de problèmes

- Para mantener el máximo rendimiento, un producto requiere atención regular a variables como flujo de air, contrôle de la poussière et mises à jour correspondantes. Nous prions le client d'entretenir régulièrement le matériel afin d'en assurer la longévité.
- Si un producto falla, PcComponentes identificará la causa del problema y determinará si el problema está couvert par la garantie. Dans le cas contraire, le diagnostic et la résolution du problème peuvent donner lieu à des coûts supplémentaires.
- Il est nécessaire que le client aide à évaluer un produit défectueux, et PcComponentes peut lui demander d'effectuer certaines manipulations simples sur le produit.

Pour bénéficier de la garantie, veuillez contacter le centre où vous avez acheté ce produit, ou nous contacter par l'intermédiaire de notre centre d'assistance :

<https://www.pccomponentes.com/soporte/> ou code QR >





CONSEILS EN MATIÈRE DE SÉCURITÉ

UTILISATION

Maintenez le moniteur à l'abri de la lumière directe du soleil et à l'écart des radiateurs ou autres sources de chaleur. Maintenez le moniteur à l'écart des sources d'eau.

Retire cualquier objeto que pueda caer en los orificios de ventilación o impedir la correcta refrigeración de los componentes electrónicos del moniteur.

Ne touchez pas le moniteur et ne le laissez pas tomber pendant son fonctionnement ou son transport.

CONSEILS D'ENTRETIEN

ATTENTION

Ne placez pas le moniteur sous la pluie, dans un environnement humide, et n'ouvrez pas le boîtier du moniteur afin d'éviter tout risque d'électrocution et/ou de danger mécanique.

Avant de nettoyer le moniteur, débranchez le cordon d'alimentation du secteur.

SOIN DU MONITEUR

Pour nettoyer votre écran, humidifiez légèrement un chiffon doux et propre avec de l'eau.

Si possible, utilisez un chiffon ou une solution spéciale pour nettoyer l'écran. N'utilisez pas de benzène, de diluants ammoniacés, de nettoyeurs abrasifs ou d'air comprimé.

Utilisez un chiffon légèrement humide et tiède pour nettoyer le cadre. Évitez l'utilisation de tout type de détergents, car certains peuvent laisser un film blanchâtre sur les plastiques.

Débranchez le moniteur s'il ne va pas être utilisé pendant une période prolongée.

Pour éviter tout risque d'électrocution ou de dommages permanents sur l'appareil, n'exposez pas le moniteur à la poussière, à la pluie, à l'eau ou à une humidité excessive. Si le moniteur est mouillé, essuyez-le avec un chiffon sec dès que possible.

1. Description du produit

Contenu de la caisse

Vérifiez que le contenu est complet avant d'utiliser l'appareil. S'il manque des composants, contactez votre revendeur.



Moniteur x1



Bras du support x1



Base du support x1



Câble DP x1

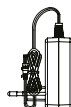

Adaptateur de courant x1



Manuel d'instructions QR X1

@Des vis supplémentaires peuvent être incluses en cas de remplacement.

2. UTILISATION DE BASE

2.1 Panneau de sélection du moniteur

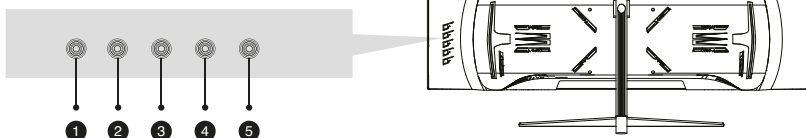

- | | | |
|---|-------------------------------------|--|
| ① | M Touche Accueil/Menu | Appuyez sur cette touche pour accéder au menu accéder aux principal et pour sous-menus |
| ② | ▼ Bouton en bas | Appuyez sur ce bouton pour faire défiler les menus vers le bas. Raccourci pour sélectionner les viseurs intégrés au jeu. |
| ③ | ▲ Bouton en haut | Appuyez sur ce bouton pour faire défiler les menus, Raccourci pour accéder aux modes scène. |
| ④ | E Bouton de sortie/interface | Appuyez sur ce bouton pour revenir en arrière dans les sousmenus. Raccourci pour sélectionner la source. |
| ⑤ | ⏻ Bouton d'alimentation | Appuyez sur ce bouton pour allumer/éteindre le moniteur. |

3. Installation

3.1 Installation du support



Ouvrez la caisse, sortez le produit avec l'emballage et placez-le sur une surface plane et dégagée. Insérez la base dans le bras et vissez-les ensemble à l'aide de 2 vis n° 1.

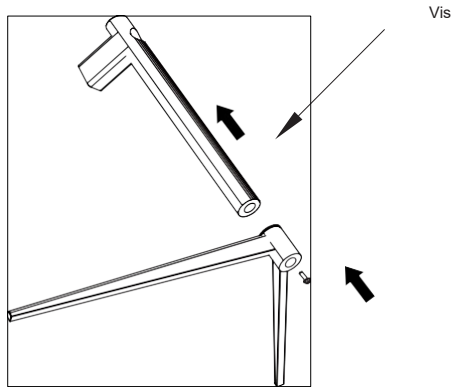

Placez l'appareil avec précaution sur un bureau ou une table et protégez l'écran. Placez la base assemblée dans le logement correspondant du boîtier arrière et fixez-la jusqu'à ce que vous entendiez le déclic du système de sécurité.

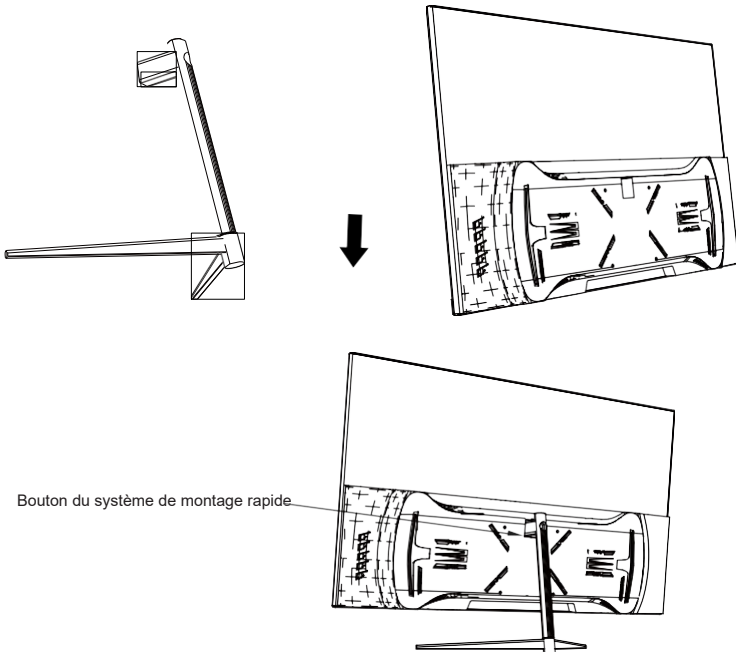

4. Installation au mur

- 1 Ouvrez la caisse, sortez le produit avec l'emballage et placez-le sur une *superficie con espacio y plana como una table.*

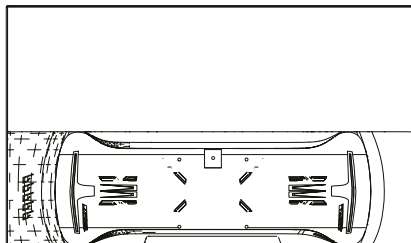

Système d'ancrage VESA

- 2 Installez le moniteur au mur, avec le support VESA ou le support installé pour sa fixation au mur (non inclus) conformément aux instructions du fabricant.

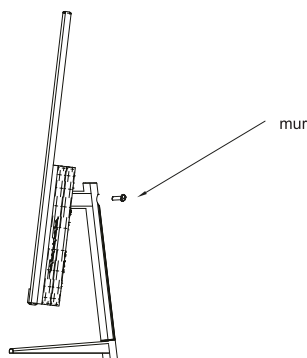

5. Utilisation de base

1. Insérez une source vidéo dans n'importe lequel des ports, HDMI ou DisplayPort (DP). Le câble HDMI n'est pas inclus.
2. Branchez la source d'alimentation sur le courant et l'alimentation au moniteur. Il est conseillé d'utiliser un dispositif de sécurité contre le courant pour éviter les problèmes causés par le courant dans l'installation.

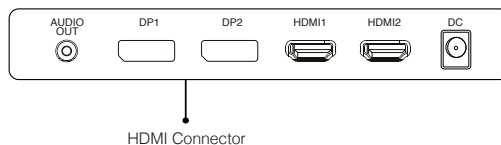

Adaptive-Sync

Cette fonction est désactivée par défaut. Pour l'activer, assurez-vous que votre matériel est compatible avec

la característica de Adaptive-Sync y que los drivers están actualizados en el caso de tu tarjeta gráfica. Para activarla consulta cómo hacerlo con el fabricante de tu tarjeta gráfica y desde el monitor en el menú CS.J.

FR

6. Ports du moniteur

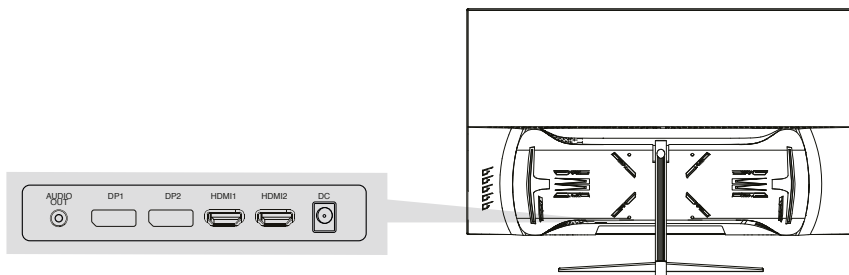

A

Port d'alimentation

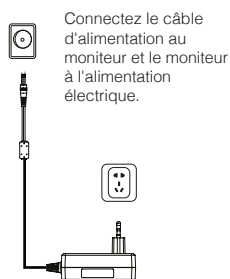

Connectez le câble d'alimentation au moniteur et le moniteur à l'alimentation électrique.

B

Interface HDMI

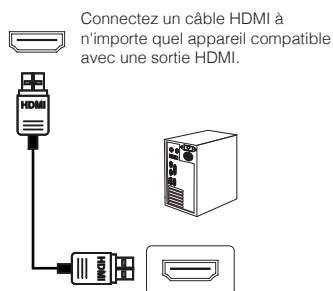

Connectez un câble HDMI à n'importe quel appareil compatible avec une sortie HDMI.

C

Interface DisplayPort (DP)

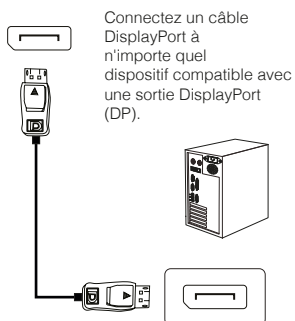

Connectez un câble DisplayPort à n'importe quel dispositif compatible avec une sortie DisplayPort (DP).

D

Sortie audio







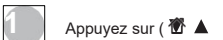

Connectez n'importe quel appareil audio compatible avec la prise jack 3,5 mm.

7. Menu OSD (affichage à l'écran)







Le menu à l'écran (OSD) permet de régler les préférences y configuration del propio monitor. Aparecerá en la esquina en bas à droite une fois activé.

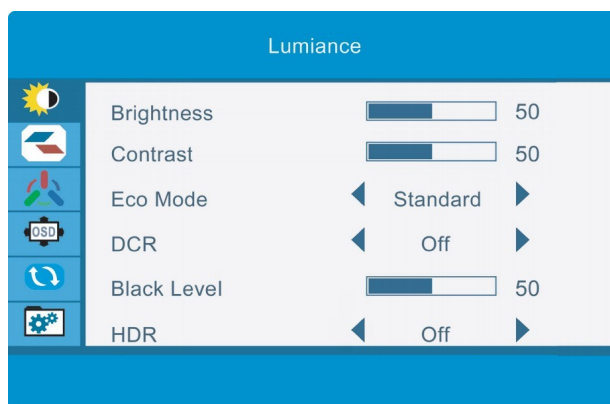

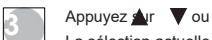
1  Al encender el monitor por primera vez, las configuración se ajustará automáticamente a los valores óptimos en función del dispositivo conectado (PC/console).

1  Appuyez sur (   ) n'importe lequel des boutons pour activer le menu.

2  Appuyez sur..  pour accéder au menu d'accueil.



3  Appuyez  ou  pour naviguer entre les fonctions. La sélection actuelle est mise en évidence, appuyez sur  pour accéder au sous-menu ou pour sélectionner. Naviguez dans les options avec  ou  et faites défiler les sous-menus à l'aide de .

4  Appuyez sur  pour revenir en arrière dans les sous-menus ou quitter le menu OSD.

7.1 Fonctions d'affichage à l'écran (OSD)

Structure	SUPPORT		se déplacer vers le haut et vers le bas
	Couleurs		Avant : NOIR
			Couverture arrière : NOIR
			Lumière de la couverture arrière : noir
			Support : ROUGE + NOIR
			Fond : NOIR
	Taille	avec base	615,1 mmx100,1 mmx363,6 mm
		sans base	615,1 mmx100,1 mmx574,0 mm
		Paquet	689x209x579 mm
	Poids	N.W	6,2 KG
		G.W	8,3 KG
	fonction de base		Forerake 5° , Fadeaway 15°
	Serrure Kensington		OUI
	Montage VESA		100x100 mm
Angles de rotation		0-90°	
Bras haut réglable		/	
Tourner		20°/20°	
Panneau de commande	Mode de contrôle	OSD à 5 touches	
	Menu Langue	12 langues max.	

Environnement	Température de stockage.	-20°C~60°C
	Température de fonctionnement.	0°C~40°C
	Humidité de fonctionnement	10~90% d'humidité relative
	Altitude	≤ 5000m
Fonctions principales	1. Température de couleur (froide/chaude/utilisateur)	
	2. Contrôle de la lumière bleue faible ;	
	3. Commande à cinq touches ;	
	4. RCD ;	
	5. Menu en plusieurs langues ;	
	6. Synchronisation libre ;	
	7. Interrupteur de mode de jeu FPS/RTS	
Certificat	CE/ROSH	
Accessoires	Câble DP/Câble d'alimentation/Manuel d'utilisation	

8. Especificaciones Técnicas

SPC	Nom du modèle	PCC-27165IPS-FQHD
	taille	27"
	Résolution	2560×1440
	Taux de rafraîchissement	165HZ
	Panneau	SG 2701B01
	Type de panneau	IPS
	Zone active	597.888H X 336.312 V
	Étape de point	0.3114 (H) X 0.3114 (V)
	Courbure	0
	Rapport d'aspect	16:9
	Éclairer depuis l'arrière-plan	PILOTE
	Luminosité	MAX. : 350cd/M2
	Rapport de contraste	2000:1
	Température de couleur par défaut	prédéterminée : 7500K 6500/7500/9300

SPC	Nombre de couleurs	16,7 millions
	Gamme de couleurs	NTSC 85 %
	Angle de vision	178/178 (H/V)
	Temps de réponse	1ms(GTG)
	Ports d'E/S	HDMI*2+DP*2+SORTIE AUDIO+CC
	NOTES	HDMI1.4 FHD 1920x1080 144Hz
		DP2.0 QHD 2560 x 1440 165 Hz
	Haut-parleurs	En option
Audio	nord	
PSU	Apport	100-240 CA 50/60 Hz
	Type	Fabriqué en
	Consommation d'énergie	típico: 30 W, máx.: 36 W STB ≤ 0,5 W



PCC-27165IPS-FQHD

Elysium 27^{''}

Homr

Die Begriffe HDMI und HDMI High-Definition Multimedia

Interface und das HDMI-Logo sind Marken oder eingetragene Marken von HDMI Licensing Administrator, Inc. in den Vereinigten Staaten und anderen Ländern.



GARANTIE

Sehr geehrter Kunde:

Gracias por comprar este producto PcCom. Si tiene alguna dificultad para instalar o utilizar el producto, le recomendamos

Konsultieren Sie zuerst die Betriebsanleitung, bevor Sie sich an den Kundendienst wenden.

Wir entschuldigen uns, wenn Ihr Produkt defekt ist oder ein Herstellungsfehler vorliegt. Unser autorisierter Vertreter repariert, ersetzt, erstattet oder liefert Ersatzteile für das Produkt gemäß den Garantiebedingungen.

Die Garantie beginnt am Tag des Kaufs des Produkts bei einem autorisierten Händler oder beim Online-Kauf. Die Garantiezeit für das Notebook beträgt 36 Monate.

Garantiebedingungen

Die Garantiebedingungen sind:

- Die Garantie ist nur bei Vorlage der Kaufrechnung für das Produkt gültig.
- Für die Zeit zwischen der Kontaktaufnahme mit dem Kundendienst und der Reparatur des Geräts wird für die Zeit, in der das Gerät außer Betrieb ist, kein Schadenersatz geleistet.
- PcComponentes genehmigt die Verbesserungen, die der Nutzer am Gerät vornehmen kann, ohne die Garantie zu verlieren, wie z.B. die Erweiterung des Speichers oder der Kapazität. Allerdings deckt PcComponentes die Erweiterung nicht mit der eigenen Garantie des Geräts ab, sodass das Gerät im Falle eines Vorfalls nur mit den Originalteilen eingeschickt werden darf.
- Wenn das Gerät mit Nicht-Originalteilen bei PcComponentes eingeht, behält sich PcComponentes das Recht vor, die wirtschaftliche Differenz für die fehlenden Originalteile in Abzug zu bringen.

Ausschluss von der Garantie

Daños causados por negligencia o mal uso, montaje o instalación incorrecta, así como las influencias
äußere Einflüsse wie: atmosphärische oder elektrische Strahlen, Überschwemmungen, Feuchtigkeit usw.

- Schäden, die durch eine unsachgemäße Installation oder einen unsachgemäßen elektrischen Anschluss verursacht wurden.
- Ästhetische Schäden (z. B. Kratzer, Absplinterungen usw.), die durch den Gebrauch entstehen.
- Schäden, die durch Manipulationen durch den Benutzer und/oder unbefugte Wartung verursacht werden.
- Equipos sin la etiqueta identificativa correspondiente.
- Verlust oder Beschädigung von Daten, Software oder Wechseldatenträgern. Es wird empfohlen, einen Plan zur Datensicherung zu erstellen. Bitte beachten Sie, dass PcComponentes sich dazu entschließen kann, das gelieferte Gerät zu ersetzen, sodass alle auf dem Originalgerät gespeicherten Daten dauerhaft unzugänglich sein können.
- Nicht-originale Bestandteile der in einem Erweiterungsbau installierten Ausrüstung sowie nicht-originale Zubehörteile.
- Jegliche Software, die nicht ursprünglich mit dem Gerät geliefert wurde.

Produktpflege und Fehlerbehebung

- Para mantener el máximo rendimiento, un producto requiere atención regular a variables como flujo de
Luft, Staubkontrolle und entsprechende Nachrüstungen. Wir bitten den Kunden, das Gerät regelmäßig zu
warten, um seine Langlebigkeit zu gewährleisten.
- Si un producto falla, PcComponentes identificará la causa del problema y determinará si el problema está
durch die Garantie abgedeckt. Andernfalls können zusätzliche Kosten für die Problemdiagnose und -behebung
anfallen.
- Es ist notwendig, dass der Kunde bei der Bewertung eines defekten Produkts mitwirkt, und
PcComponentes kann einige einfache Manipulationen am Produkt verlangen.

Um die Garantie in Anspruch zu nehmen, wenden Sie sich bitte an das Zentrum, bei dem Sie das Produkt gekauft haben, oder kontaktieren Sie uns über unser Support-Center:

<https://www.pccomponentes.com/soporte/> oder QR-Code >





SICHERHEITSHINWEISE

VERWENDUNG

Halten Sie den Monitor von direktem Sonnenlicht und von Herden oder anderen Wärmequellen fern.

Halten Sie den Monitor von Wasserquellen fern.

Retire cualquier objeto que pueda caer en los orificios de ventilación o impedir la correcta refrigeración de los
elektronische Komponenten des Monitors

Berühren Sie den Monitor während des Betriebs oder des Transports nicht und lassen Sie ihn nicht fallen.

WARTUNGSHINWEISE

VORSICHT

Stellen Sie den Monitor nicht in den Regen, in eine feuchte Umgebung oder öffnen Sie das Monitorgehäuse nicht, um kein Risiko eines elektrischen Schlags und/oder mechanischer Gefahren einzugehen.

Ziehen Sie vor der Reinigung des Monitors das Netzkabel aus der Steckdose.

PFLEGE DES MONITORS

Um den Bildschirm zu reinigen, befeuchten Sie ein weiches, sauberes Tuch leicht mit Wasser.

Verwenden Sie zur Reinigung des Bildschirms nach Möglichkeit ein Tuch oder eine spezielle Lösung. Verwenden Sie kein Benzol, Ammoniakverdünner, Scheuermittel oder Druckluft.

Verwenden Sie zur Reinigung des Rahmens ein leicht feuchtes, warmes Tuch. Vermeiden Sie die Verwendung jeglicher Art von Reinigungsmitteln, da einige einen weißlichen Film auf Kunststoffen hinterlassen können.

Ziehen Sie den Netzstecker des Monitors, wenn er längere Zeit nicht benutzt wird.

Um kein Risiko eines elektrischen Schlags oder einer dauerhaften Beschädigung des Geräts einzugehen, setzen Sie den Monitor keinem Staub, Regen, Wasser oder übermäßiger Feuchtigkeit aus. Wenn der Monitor nass wird, wischen Sie ihn so schnell wie möglich mit einem trockenen Tuch ab.

1. Beschreibung des Produkts

Inhalt der Box

Überprüfen Sie den Inhalt vor dem Gebrauch auf Vollständigkeit. Sollten Teile fehlen, wenden Sie sich bitte an Ihren Händler.



Monitor×1



Stütz-
arm×1



Sockel×1



DP-Kabel x1



Netzadapter
@*



QR-
Bedienungsanlei-
tung
X1

B Im Falle eines Austauschs können zusätzliche Schrauben mitgeliefert werden.

2. ALLGEMEINE VERWENDUNG

1.2 Monitor-Auswahlfeld

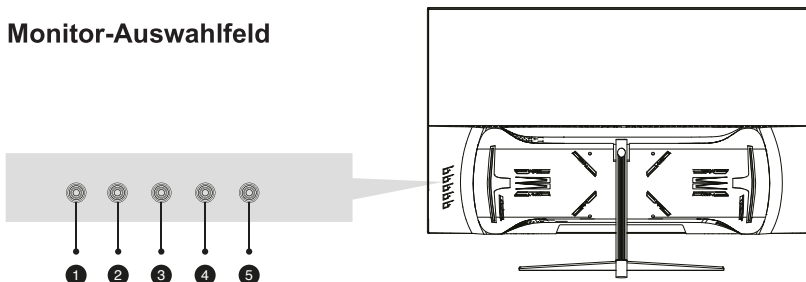

- | | | |
|---|--------------------------------------|--|
| 1 | M Home/Menü-Taste | Drücken Sie diese Taste, um das Hauptmenü auf die aufzurufen und um Untermenüs zuzugreifen |
| 2 | ▼ Knopf ab | Um durch die Menüs zu blättern. Shortcut zur Auswahl der integrierten Spielvisiere. |
| 3 | ▲ Knopf auf | Drücken Sie diese Taste, um durch die Menüs zu blättern, und um auf die Szenenmodi zuzugreifen. |
| 4 | E Beenden/Schnittstellentaste | Drücken Sie diese Taste, um sich rückwärts durch die Untermenüs zu bewegen. Shortcut zur Auswahl der Quelle. |
| 5 | ⏻ Netztaaste | Drücken Sie diese Taste, um den Monitor ein-/auszuschalten. |

3. Installation

3.1 Montage der Halterung



Öffnen Sie den Karton, nehmen Sie das Produkt zusammen mit der Verpackung heraus und legen sie alo en una superficie con espacio y plana como una auf den Tisch. Setzen Sie den Sockel auf den Arm und schrauben Sie sie mit 2 Schrauben Nr. 1 zusammen.

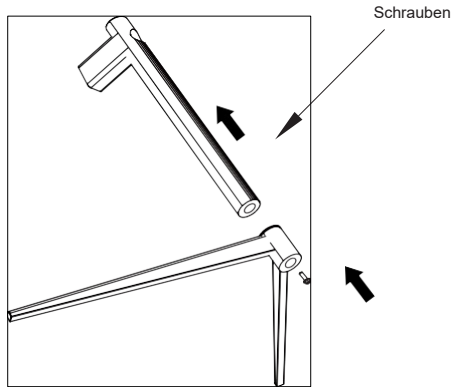

Legen Sie das Gerät vorsichtig auf einen Schreibtisch oder Tisch und schützen Sie den Bildschirm. Setzen Sie die zusammengebaute Basisbaugruppe in die entsprechende Aussparung im hinteren Gehäuse und befestigen Sie sie, bis das Klicken des Sicherheitssystems zu hören ist.

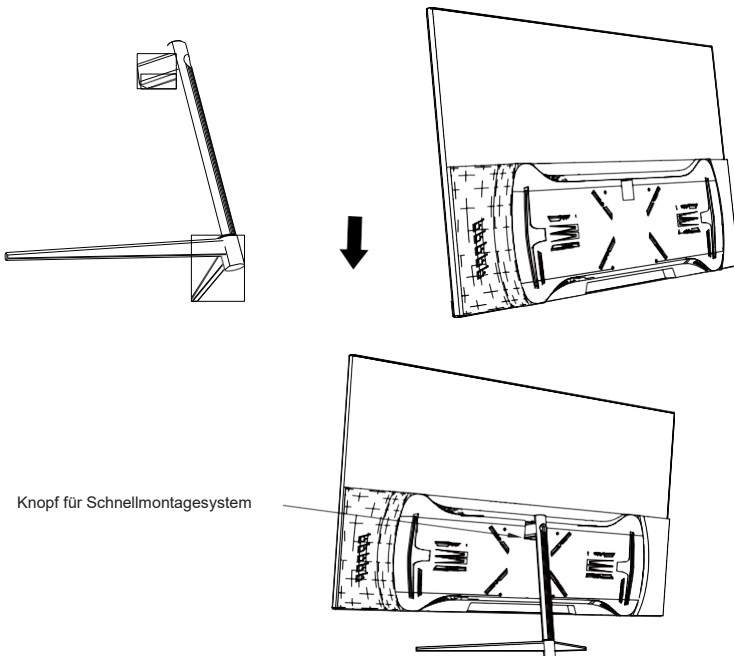

4. Wandmontage

- 1 Öffnen Sie den Karton, nehmen Sie das Produkt zusammen mit der *superficie con espacio y plana como* Verpackung heraus und legen sie auf einen Tisch.

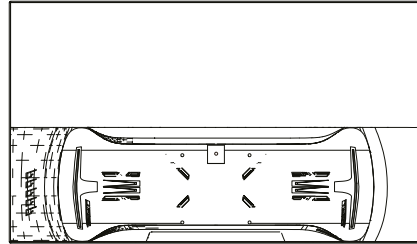

VESA-Befestigungssystem

- 2 Befestigen Sie den Monitor zusammen mit der VESA-Halterung oder der installierten Wandhalterung (nicht im Lieferumfang enthalten) gemäß den Anweisungen des Herstellers an der Wand.

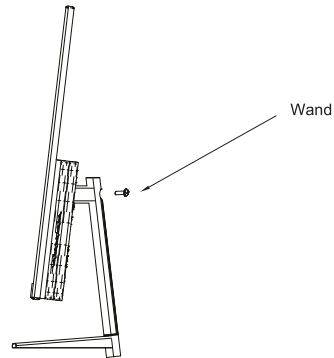

5. Allgemeine Verwendung

1. Schließen Sie eine Videoquelle entweder an den HDMI- oder den DisplayPort (DP)-Anschluss an. HDMI-Kabel nicht im Lieferumfang enthalten.
2. Schließen Sie das Netzteil an das Stromnetz und das Netzteil an den Monitor an. Es ist ratsam, eine Stromsicherung zu verwenden, um strombedingte Probleme bei der Installation zu vermeiden.

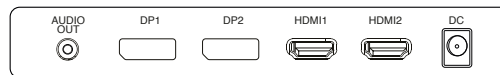

HDMI Connector

Adaptive-Sync

Diese Funktion ist standardmäßig deaktiviert. Stellen Sie zur Aktivierung sicher, dass Ihre Hardware kompatibel ist mit la característica de Adaptive-Sync y que los drivers están actualizados en el caso de tu tarjeta gráfica. Para activarla consulta cómo hacerlo con el fabricante de tu tarjeta gráfica y desde el monitor en el menú OSD.

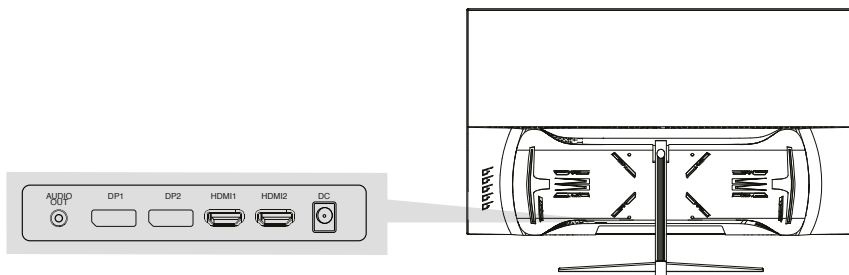
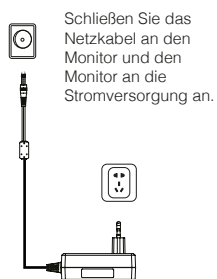
DE 6. Ports des Monitors**A** Anschluss für die Stromver

Schließen Sie das Netzkabel an den Monitor und den Monitor an die Stromversorgung an.

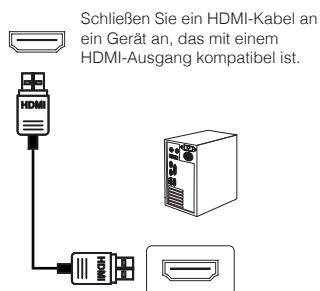
B HDMISchnittstelle

Schließen Sie ein HDMI-Kabel an ein Gerät an, das mit einem HDMI-Ausgang kompatibel ist.

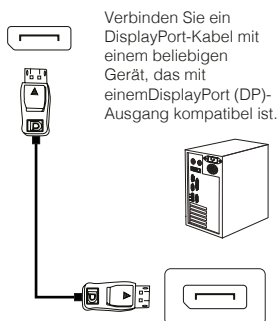
C HDMISchnittstelle

Verbinden Sie ein DisplayPort-Kabel mit einem beliebigen Gerät, das mit einem DisplayPort (DP)-Ausgang kompatibel ist.

D Audioausgang

Schließen Sie Audiogeräte an, die mit dem 3,5-mm-Klinkenstecker kompatibel sind.

7. OSD-Menü (On-Screen-Display)





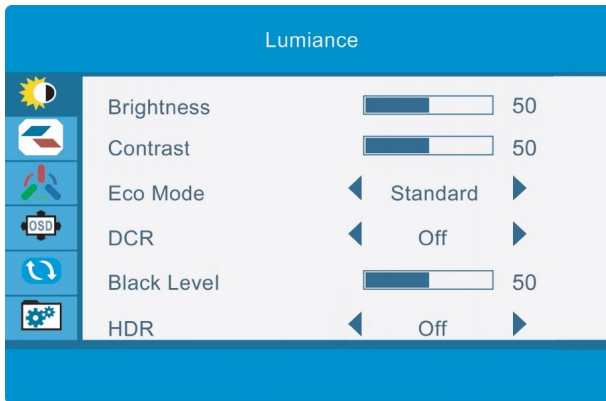

Das Bildschirmmenü (OSD) wird zum Einstellen von Einstellungen verwendet y configuración del propio monitor. Aparecerá en la esquina unten rechts, sobald es aktiviert ist.

Al encender el monitor por primera vez, las configuración se ajuste nach angeschlossenen Gerät (PC/Konsole) schaltet das System automatisch auf die optimalen Werte um.

1 Drücken Sie (  ) eine der Tasten, um das Menü zu aktivieren.

2 Drücken Sie  , um das Home-Menü aufzurufen.



3 Presse  oder  um zwischen den Funktionen zu navigieren. Die aktuelle Auswahl wird hervorgehoben. Drücken Sie  , um das Untermenü aufzurufen oder zu wählen. Navigieren Sie durch die Optionen mit  oder  und blättern Sie mit  durch die Untermenüs.

4 Drücken Sie  um in den Untermenüs zurückzugehen oder das OSD-Menü zu verlassen.

7.1 Funktionen der Bildschirmanzeige (OSD)

Struktur	SOCKEL		sich auf und ab bewegen
	Farben		Vorderseite: SCHWARZ
			Hintere Umschlagseite: SCHWARZ
			Rückwandleuchte: schwarz
			Sockel: ROT + SCHWARZ
			Hintergrund: SCHWARZ
	Größe	mit Sockel	615,1 mm*100,1 mm*363,6 mm
		ohne Sockel	615,1 mm*100,1 mm*574,0 mm
		Paket	689*209*579 mm
	Gewicht	N.W	6.2 kg
		G.W	8.3 kg
	Grundfunktion		Forerake 5° , Fadeaway15°
	Kensington-Verschluss		JA
	VESA-Montage		100*100 mm
	Rotationswinkel		0-90°
Verstellbarer hoher Arm		/	
Drehen		20°/20°	
Bedienfeld	Kontrollmodus	5-Tasten-OSD	
	Menü Sprache	Maximal 12 Sprachen.	

Umwelt	Lagertemperatur.	-20°C ~ 60°C
	Arbeitstemperatur.	0°C ~ 40°C
	Arbeitsfeuchtigkeit	10 ~ 90% relative Luftfeuchtigkeit
	Höhe	≤ 5000m
Wichtige Funktionen	1. Farbtemperatur (kühl/warm/Benutzer)	
	2. Niedrige blaue Farbkontrolle;	
	3. Fünf-Tasten-Steuerung;	
	4. RCD;	
	5. Menü in mehreren Sprachen;	
	6. Freie Synchronisation;	
	7. Spielmoduswechsel FPS/RTS	
Zertifikat	EC/ROSH	
Zubehör	DP-Kabel/Netzkabel/Benutzerhandbuch	



8. Especificaciones Técnicas

SPC	Name des Modells	PCC-27165IPS-FQHD
	Größe	27"
	Auflösung	2560×1440
	Häufigkeit der Aktualisierung	165 Hz
	Panel	SG 2701B01
	Panel-Typ	IPS
	Aktiver Bereich	597.888H X 336.312 V
	Punktschritt	0.3114 (H) X 0.3114 (V)
	Krümmung	0
	Seitenverhältnis	16:9
	Vom Hintergrund aus beleuchten	FAHREN
	Helligkeit	MÁX.: 350cd/M2
	Kontrastverhältnis	2000:1
Standard-Farbtemperatur	voreingestellt: 7500K 6500/7500/9300	

SPC	Anzahl der Farben	16,7 Millionen
	Farbpalette	NTSC 85 %
	Betrachtungswinkel	178/178 (H/V)
	Reaktionszeit	1ms(GTG)
	E/A-Anschlüsse	HDMI*2+DP*2+AUDIOAUSGANG+CC
	ANMERKUNGEN	HDMI1.4 FHD 1920*1080 144 Hz
		DP2.0 QHD 2560 × 1440 165 Hz
	Lautsprecher	Optional
Audio	Norden	
PSU	Beitrag	100-240 CA 50/60 Hz
	Typ	Eingebaut
	Energieverbrauch	tipico: 30 W, máx.: 36 W STB ≤ 0,5 W



PCC-27165IPS-FQHD

Elysium 27"

Homr

I Termini HDM e HDMI High Definition Multimedia

Interface e il logo HDMI sono marchi o marchi registrati di
HDMI Licensing Administrator, Inc. negli Stati Uniti e in altri
paesi.



GARANZIA

Gentile Cliente,

Gracias por comprar este producto PcCom. Si tiene alguna dificultad para instalar o utilizar el producto, le recomendamos

Si prega di consultare le istruzioni per l'uso prima di contattare l'assistenza tecnica.

Ci scusiamo se il prodotto è difettoso o presenta un problema di produzione. Il nostro agente autorizzato riparerà, sostituirà, rimborserà o fornirà parti di ricambio per il prodotto secondo i termini della garanzia.

La garanzia inizia il giorno dell'acquisto del prodotto presso un distributore autorizzato o tramite acquisto online. Per quanto riguarda il periodo di garanzia del laptop, è di 36 mesi.

Condizioni di garanzia

Le condizioni della garanzia sono:

- La garanzia è valida solo dietro presentazione della fattura di acquisto del prodotto.
- Nel periodo che intercorre tra il contatto con il servizio di assistenza e la riparazione dell'apparecchio, non verrà corrisposto alcun risarcimento per il tempo in cui l'apparecchio è fuori servizio.
- PcComponentes autorizza i miglioramenti che l'utente può apportare all'apparecchiatura senza perdere la garanzia, come l'aumento della memoria o dello spazio di archiviazione. Tuttavia PcComponentes non coprirà l'estensione con la garanzia propria del dispositivo, quindi in caso di guasto il dispositivo dovrà essere inviato solo con le parti originali.
- Se in caso di guasto il dispositivo viene ricevuto con parti non originali, PcComponentes si riserva il diritto di detrarre la differenza economica per le parti originali mancanti.

Esclusioni dalla garanzia:

- Daños causados por negligencia o mal uso, montaje o instalación incorrecta, así como las influencias externas, quali: fulmini atmosferici o fenomeni elettrici, alluvioni, umidità, ecc.
- Danni causati da un'installazione errata o da un collegamento elettrico inadeguato.
- Danni estetici (ad es. graffi, scheggiature, ecc.) derivanti dall'uso.
- Danni causati dalla manipolazione dell'utente e/o dall'assistenza tecnica non autorizzata.
- Equipos sin la etiqueta identificativa correspondiente.
- La perdita o il danneggiamento di dati, programmi o qualsiasi supporto di archiviazione rimovibile. Si consiglia di disporre di un backup dei dati. Si prega di notare che PcComponentes può scegliere di sostituire l'apparecchiatura consegnata in modo che tutti i dati memorizzati sull'apparecchiatura originale potrebbero essere permanentemente inaccessibili.
- Componenti non originali dell'apparecchiatura installata in qualsiasi estensione realizzata, nonché accessori non originali.
- Qualsiasi tipo di software non originariamente fornito con l'apparecchiatura.

Cura del prodotto e risoluzione dei problemi

- Para mantener el máximo rendimiento, un producto requiere atención regular a variables como flujo de controllo dell'aria, delle polveri e relativi aggiornamenti. Chiediamo al cliente di mantenere periodicamente l'attrezzatura per garantirne la longevità.
- Si un producto falla, PcComponentes identificará la causa del problema y determinará si el problema está Coperto da garanzia. In caso contrario, potrebbe essere previsto un costo aggiuntivo per la diagnosi del problema e la sua soluzione.
- È necessario che il cliente aiuti nella valutazione di un prodotto difettoso e PcComponentes potrà richiedere alcune semplici manipolazioni dello stesso.

Per usufruire della garanzia, recarsi al centro dove è stato acquistato questo prodotto o contattarci tramite il nostro centro di assistenza:

<https://www.pccomponentes.com/soporte/> o codice QR>



CONSIGLI PER LA SICUREZZA

USO

Tenere il monitor lontano dalla luce solare diretta, da stufe o da altre fonti di calore. Tenere il monitor lontano da fonti d'acqua

Retire cualquier objeto que pueda caer en los orificios de ventilación o impedir la correcta refrigeración de los componentes electrónicos del monitor

Non toccare o far cadere il monitor durante il funzionamento o il trasporto.

CONSIGLI PER LA MANUTENZIONE

PRECAUZIONE

Non posizionare il monitor sotto la pioggia o in un ambiente umido, né aprire l'alloggiamento onde evitare qualsiasi rischio di scosse elettriche e/o rischi meccanici.

Prima di pulire il monitor, scollegare il cavo di alimentazione dalla rete elettrica.

TRATTAMENTO DEL MONITOR

Per pulire il display, inumidire leggermente un panno morbido e pulito con acqua

Se possibile, utilizzare un panno o una soluzione speciale per pulire il display. Non utilizzare benzene, diluenti ad ammoniaca, detersivi abrasivi o aria compressa.

Utilizzare un panno leggermente umido e caldo per pulire la cornice. Evitare l'uso di qualsiasi tipo di detersivo, in quanto alcuni possono lasciare una pellicola biancastra sulla plastica.

Scollegare il monitor se non lo si utilizzerà per un lungo periodo di tempo.

Per evitare il rischio di scosse elettriche o danni permanenti al dispositivo, non esporre il monitor a polvere, pioggia, acqua o umidità eccessiva. Se il monitor si bagna, pulirlo con un panno asciutto al più presto.

1. Descrizione del prodotto

Contenuto della scatola

Controlla che il contenuto sia completo prima di utilizzarlo. Se manca qualche componente, contatta il venditore.



Monitor×1



Braccio del supporto×1



Base del supporto×1



Cavo DP×1



Adattatore di alimentazione e x1



Manuale di istruzioni QR X1

: Può includere viti aggiuntive in caso di sostituzione.

2. USO INIZIALE

2.1 Pannello di selezione del monitor

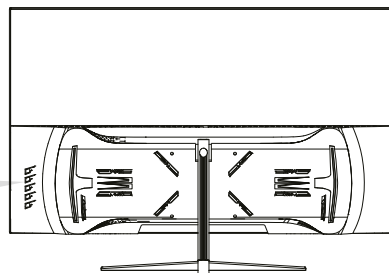
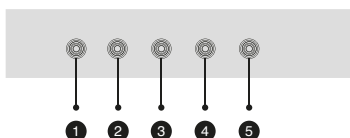

- | | | |
|---|------------------------------------|--|
| ① | M Pulsante Start/Menu | Premere per accedere al menu principale e accedere a sottomenu |
| ② | ▼ Pulsante giù | Premere per scorrere i menu verso il basso. Scorciatoia per selezionare i mirini di gioco integrati. |
| ③ | ▲ Pulsante su | Premere per scorrere verso l'alto i menu, Scorciatoia per accedere alle modalità scena |
| ④ | E Pulsante Esci/Interfaccia | Premere per tornare indietro nei sottomenu. Scorciatoia per selezionare il carattere. |
| ⑤ | ⏻ Pulsante di accensione | Premere per accendere/spagnere il monitor. |

3. Installazione

3.1 Installazione del supporto



Aprire la scatola, estrarre il prodotto con l'imballaggio e riportarlo in una superficie con spazio y plana como una sul tavolo. Inserire la base nel braccio e avvitarli insieme utilizzando 2 viti n. 1.

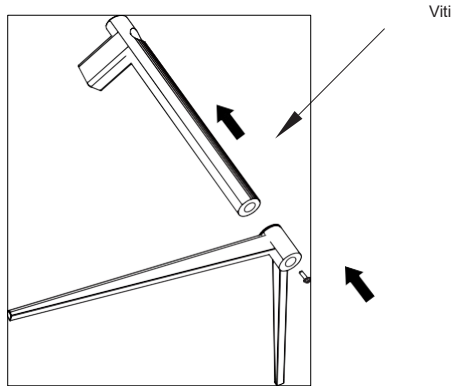

Posizionalo con attenzione su una scrivania o un tavolo e proteggi lo schermo. Posiziona il gruppo base assemblato nella rientranza corrispondente della carcassa posteriore e fissalo finché non si sente lo scatto di bloccaggio.

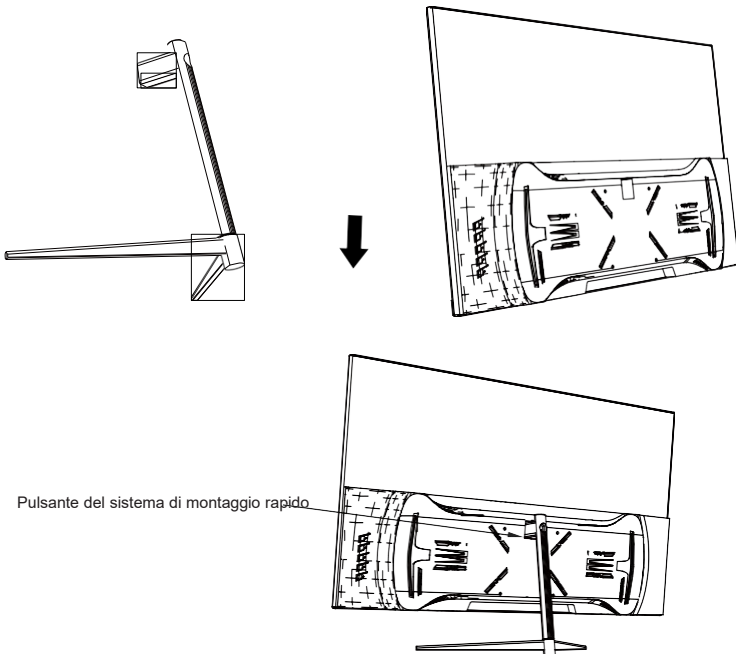

4. Installazione a parete

1

Aprire la scatola, estrarre il prodotto insieme all'imballaggio e riportarlo su superficie con spazio y plana como un tavolo

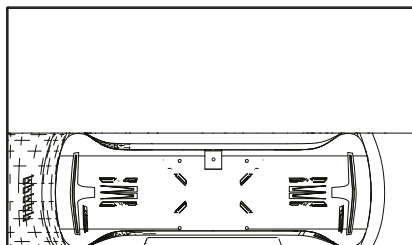

Ancoraggio per sistema VESA

2

Installare il monitor a parete, insieme al supporto VESA o alla supporto di montaggio a parete installata (non incluso) secondo le istruzioni del produttore.

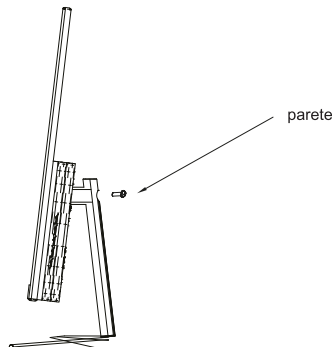

5. Utilizzo di inizio

1. Inserisci una sorgente video in una delle porte, HDMI o DisplayPort (DP). Il cavo HDMI non è incluso.
2. Collega l'alimentatore alla presa di corrente e al monitor. Si consiglia di utilizzare un dispositivo di protezione amperometrica per evitare problemi derivanti dalla corrente presente nell'impianto.

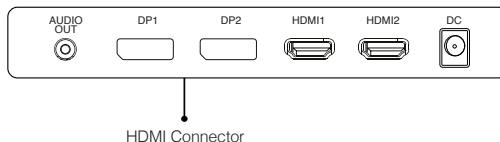

Adaptive-Sync

Questa funzionalità è disattivata per impostazione predefinita. Per attivarla, assicurati che il tuo hardware sia compatibile con la caratteristica de Adaptive-Sync y que los drivers están actualizados en el caso de tu tarjeta gráfica. Para activarla consulta cómo hacerlo con el fabricante de tu tarjeta gráfica y desde el monitor en el menú OSD.

6. Porte del monitor

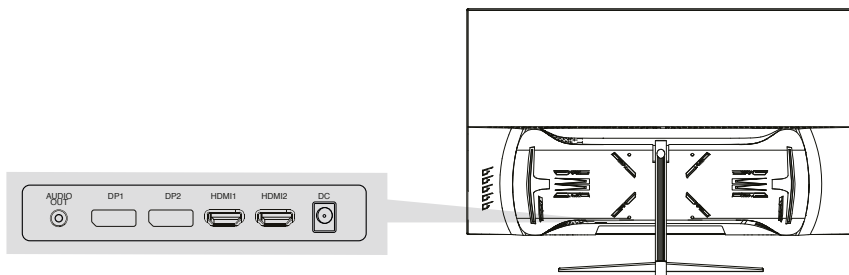
A

Porta di alimentazione



Collegare il cavo di alimentazione al monitor e collegarlo all'alimentazione.

B

Interfaccia HDMI

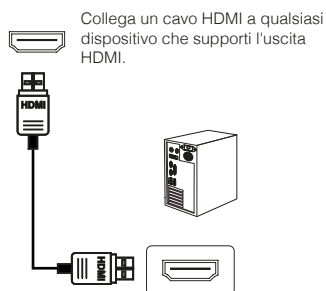

Collega un cavo HDMI a qualsiasi dispositivo che supporti l'uscita HDMI.

C

Interfaccia DisplayPort (DP)

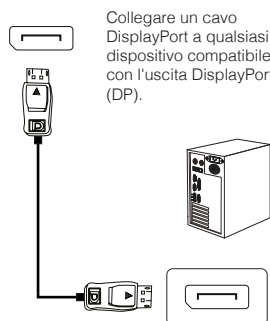

Collegare un cavo DisplayPort a qualsiasi dispositivo compatibile con l'uscita DisplayPort (DP).

D

Uscita audio





Collega qualsiasi dispositivo audio compatibile con il connettore jack da 3,5 mm.

7. Menu OSD (visualizzazione sul display)





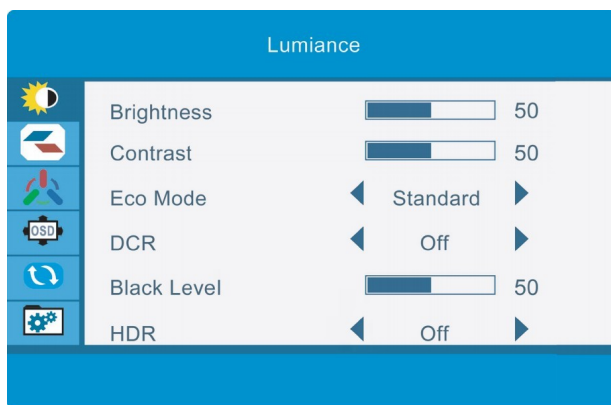

Il menu sul display (OSD) viene utilizzato per impostare le preferenze y configuración del propio monitor. Aparecerá en la esquina **in basso a destra** una volta attivato.

 Al encender el monitor por primera vez, las configuración se ajustará automáticamente a **sui valori ottimali a seconda del dispositivo collegato (PC/console)**.

 Premere (   ) uno qualsiasi dei pulsanti per attivare il menu.

 Premere  per accedere all'inizio del menu.



 Premere  o  per navigare tra le funzioni. La selezione corrente verrà evidenziata, premere  per accedere al sottomenu o selezionare. Sfoglia le opzioni con  o  e avanza attraverso i sottomenu con .

 Premere  per tornare indietro nei sottomenu o uscire dal menu OSD.

7.1 Funzioni di visualizzazione sul display (OSD).

Struttura	SUPPORTO		muoversi su e giù
	Colori		Fronte: NERO
			Copertina posteriore: NERO
			Luce copertura posteriore: nera
			Supporto: ROSSO + NERO
			Fondo: NERO
	Misure	con base	615,1 mm*100,1 mm*363,6 mm
		senza base	615,1 mm*100,1 mm*574,0 mm
		Pacchetto	689*209*579mm
	Peso	N.W	6.2KG
		G.W	8.3KG
	funzione di base		Forerake 5° , Fadeaway 15°
	Serratura Kensington		Sì
	Montaggio VESA		100*100mm
	Angoli di rotazione		0-90°
Braccio alto regolabile		/	
Rotazione		20°/20°	
Pannello di controllo	Modo di controllo	OSD a 5 tasti	
	Menù lingua	12 lingue max.	

Atmosfera	Temperatura di conservazione.	-20°C~60°C
	Temperatura di lavoro.	0°C~40°C
	Umidità di lavoro	10~90% di umidità relativa
	Altezza	≤ 5000m
Caratteristiche principali	1. Temperatura colore (freddo/caldo/utente)	
	2. Basso controllo del colore blu;	
	3. Controllo a cinque tasti;	
	4. RCD;	
	5. Menu in varie lingue;	
	6. Sincronizzazione libera;	
	7. Cambio modalità gioco FPS/RTS	
Certificato	CE/ROSH	
Accessori	Cavo DP/Cavo di alimentazione/Manuale dell'utente	

8. Especificaciones Técnicas

SPC	Nome del modello	PCC-27165IPS-FQHD
	dimensioni	27"
	Risoluzione	2560×1440
	Frequenza di aggiornamento	165HZ
	Pannello	SG 2701B01
	Tipo di pannello	IPS
	Area attiva	597.888H X 336.312 V
	Passaggio di punto	0.3114 (H) X 0.3114 (V)
	Curvatura	0
	Rapporto di formato	16:9
	Retroilluminazione	GUIDATO
	Luminosità	MASSIMO: 350cd/M2
	Rapporto di contrasto	2000:1
Temperatura di colore, predefinito	predeterminato: 7500K 6500/7500/9300	

SPC	Numero di colori	16,7 milioni
	Gamma di colori	NTSC 85%
	Angolo di visione	178/178 (H/V)
	Tempo di risposta	1ms(GTG)
	Porte di I/O	HDMI*2+DP*2+USCITA AUDIO+CC
	APPUNTI	HDMI1.4 FHD 1920*1080 144Hz
		DP2.0 QHD 2560 × 1440 165 Hz
	Altoparlanti	Facoltativo
Audio	nord	
PSU	Input	100-240 CA 50/60 Hz
	Tipo	Prodotto in
	Consumo di energia	tipico: 30 W, máx.: 36 W STB ≤ 0,5 W



PCC-27165IPS-FQHD

Elysium 27"

Homr

Os termos HDMI e HDMI High-Definition Multimedia

Interface, e o logótipo HDMI são marcas comerciais ou
marcas comerciais registadas da HDMI Licensing
Administrator, Inc. nos Estados Unidos e noutros países.



GARANTIA

Estimado cliente:

Gracias por comprar este producto PcCom. Si tiene alguna dificultad para instalar o utilizar el producto, le recomendamos que consulte primero as instruções de funcionamento antes de contactar o suporte técnico.

Pedimos desculpas se o seu produto estiver com defeito ou se tiver algum problema de fabrico. O nosso agente autorizado irá reparar, substituir, reembolsar ou fornecer peças de reposição para o produto de acordo com as condições da garantia.

A garantia começa no dia da compra do produto num distribuidor autorizado ou através da compra online. O período de garantia do portátil é de 36 meses

Condições da garantia

As condições de garantia são:

- A garantia só é válida mediante apresentação da fatura de compra do produto.
- Durante o tempo que decorre entre o contacto com o serviço técnico e a reparação do aparelho, não será pago qualquer valor a título de danos pelo tempo que o aparelho estiver fora de serviço.
- A PcComponentes autoriza as melhorias que o utilizador possa fazer ao equipamento sem perder a garantia, tais como aumento de memória ou armazenamento. Porém, a PcComponentes não cobrirá a extensão com a garantia própria do aparelho. Portanto em caso de incidente o aparelho deverá ser enviado apenas com as peças originais.
- Se, no caso de algum incidente, o dispositivo for recebido na PcComponentes com peças que não sejam originais, esta reserva-se o direito de deduzir a diferença económica pela falta de peças originais.

Exclusões da garantia

- Daños causados por negligencia o mal uso, montaje o instalación incorrecta, así como las influencias externas, tais como: raios atmosféricos ou elétricos, inundações, humidade, etc.
- Danos causados como resultado de instalação inadequada ou de conexão elétrica inadequada.
- Danos estéticos (como arranhões, fissuras, etc.) decorrentes do uso.
- Danos causados por manipulação do utilizador e/ou serviço técnico não autorizado.
- Equipos sin la etiqueta identificativa correspondiente.
- A perda ou o dano de dados, programas ou qualquer meio de armazenamento removível. Recomenda-se que tenha um plano de backup de dados. Observe que a PcComponentes pode optar por substituir o equipamento entregue, pelo que quaisquer dados armazenados no equipamento original podem ficar permanentemente inacessíveis.
- Os componentes não originais do equipamento instalados em qualquer extensão que seja realizada, bem como acessórios não originais.
- Qualquer tipo de software não fornecido originalmente com o equipamento.

Cuidados com o produto e resolução de problemas

- Para mantener el máximo rendimiento, un producto requiere atención regular a variables como flujo de ar, control de pó e atualizações relevantes. Solicitamos ao cliente que realize a manutenção periódica do equipamento para garantir a sua longevidade.
- Si un producto falla, PcComponentes identificará la causa del problema y determinará si el problema está cubierto pela garantía. Caso contrário, poderá haver um custo extra para diagnosticar o problema e também para resolvê-lo.
- É necessário que o cliente auxilie na avaliação de um produto defeituoso, podendo a PcComponentes solicitar alguma manipulação simples do produto.

Para usufruir da garantia dirija-se ao centro onde adquiriu este produto ou contacte-nos através do nosso centro de suporte:

<https://www.pccomponentes.com/soporte/> o código QR >



CONSELHOS DE SEGURANÇA

USO

Mantenha o monitor afastado da luz solar direta e longe de fogões ou outras fontes de calor. Mantenha o monitor afastado de fontes de água.

Retire cualquier objeto que pueda caer en los orificios de ventilación o impedir la correcta refrigeración de los componentes electrónicos do monitor.

Não toque nem deixe cair o monitor durante o funcionamento ou o transporte.

DICAS DE MANUTENÇÃO

PRECAUÇÃO

Não coloque o monitor à chuva, num ambiente húmido, nem abra a caixa do monitor para evitar qualquer risco de choque elétrico e/ou perigos mecânicos.

Antes de limpar o monitor, desligue o cabo de alimentação da rede elétrica.

CUIDADOS A TER COM O MONITOR

Para limpar o ecrã, humedeça ligeiramente um pano macio e limpo com água.

Se possível, utilize um pano ou uma solução especial para limpar o ecrã. Não utilizar benzeno, diluentes de amoníaco, produtos de limpeza abrasivos ou ar comprimido.

Utilize um pano ligeiramente húmido e quente para limpar a moldura. Evite utilizar qualquer tipo de detergente, pois alguns podem deixar uma película esbranquiçada nos plásticos.

Desligue o monitor se não for utilizado durante um longo período de tempo.

Para evitar o risco de choque elétrico ou danos permanentes no dispositivo, não exponha o monitor a pó, chuva, água ou humidade excessiva. Se o monitor se molhar, limpe-o com um pano seco logo que possível.

1. Descrição do produto

Conteúdo da caixa

Verifique se o conteúdo está completo antes de o utilizar. Se faltar algum componente, contacte o seu revendedor.



Monitor×1



Braço do suporte×1



Base do suporte×1



Cabo DP x1



Adaptador de corrente x1



Manual de instruções QR X1

@Pode incluir parafusos adicionais em caso de substituição.

2. USO BÁSICO

2.1 Painel de seleção do monitor

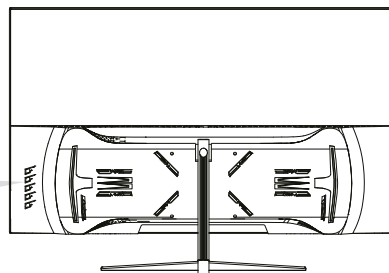
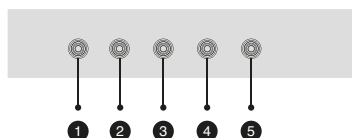

- | | | |
|---|-------------------------------|---|
| 1 | M Botão Início/Menu | Prima para entrar no menu principal e aceder aos submenus |
| 2 | ▼ Botão para baixo | Prima para se deslocar para baixo através dos menus. Atalho para seleccionar os olhos mágicos integrados do jogo. |
| 3 | ▲ Botão para cima | Prima para se deslocar para cima através dos menus, Atalho para aceder aos modos de cena. |
| 4 | E Botão Sair/Interface | Prima para retroceder nos submenus. Atalho para seleccionar a fonte. |
| 5 | ⏻ Botão para ligar | Prima para ligar/desligar o monitor. |

3. Instalação

3.1 Instalação do suporte



Abra a caixa, retire o produto juntamente com a embalagem e coloque-o em uma superfície com espaço y plana como uma na mesa. Insira a base no braço e aparafuse-os usando 2 parafusos nº 1.

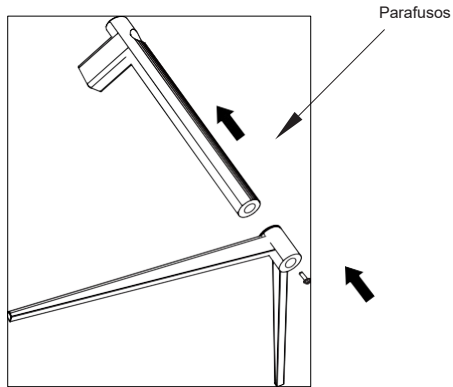

Coloque-o com cuidado sobre uma secretária ou mesa e proteja o ecrã. Coloque o conjunto da base montada na abertura correspondente na caixa traseira e fixe-o até ouvir um clique de do sistema de segurança.

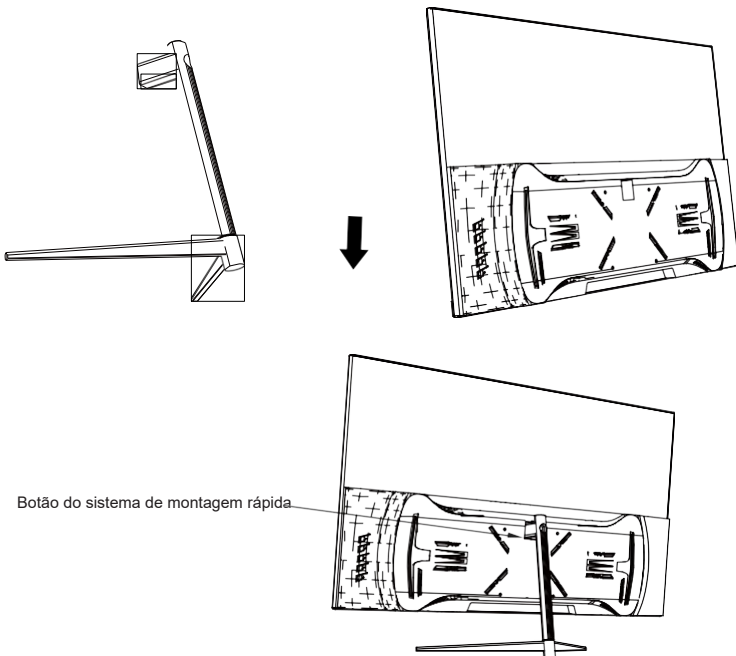

4. Instalação na parede

- 1 Abra a caixa, retire o produto juntamente com a embalagem e coloque-o numa superfície com espaço y plana como mesa.

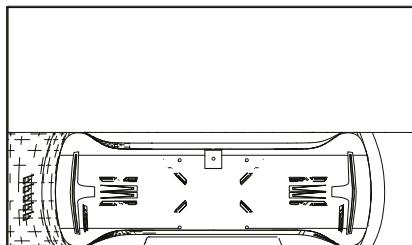

Sistema de fixação VESA

- 2 Instale o monitor na parede, juntamente com o suporte VESA ou o suporte instalado para fixação na parede (não incluído) de acordo com as instruções do fabricante.

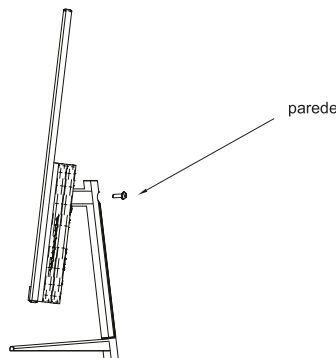

5. Uso básico

1. Introduza uma fonte de vídeo em qualquer porta, HDMI ou DisplayPort (DP). O cabo HDMI não está incluído.
2. Ligue a fonte de alimentação à corrente e esta ao monitor. É aconselhável utilizar um dispositivo de segurança de corrente para evitar problemas relacionados com a corrente na instalação.

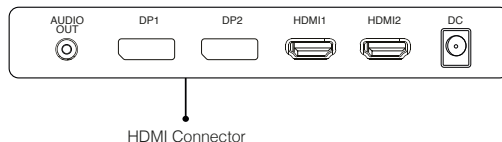

Adaptive-Sync

Esta característica está desativada por predefinição. Para ativá-la, certifique-se de que seu hardware é compatível com a característica de Adaptive-Sync y que los drivers están actualizados en el caso de tu tarjeta gráfica. Para activarla consulta cómo hacerlo con el fabricante de tu tarjeta gráfica y desde el monitor en el menú CS.J

PT

6. Portas do monitor

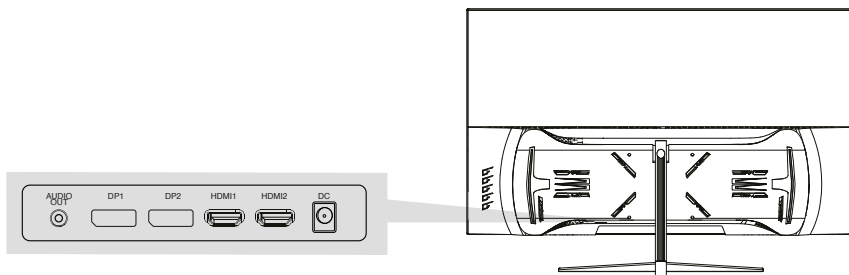
A

Porta de alimentação



Ligue o cabo de alimentação ao monitor e este à corrente.

B

Interface HDMI

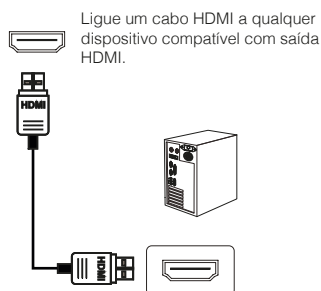

Ligue um cabo HDMI a qualquer dispositivo compatível com saída HDMI.

C

Interface HDMI

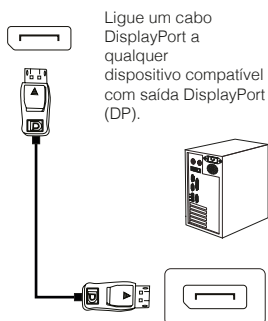

Ligue um cabo DisplayPort a qualquer dispositivo compatível com saída DisplayPort (DP).

D

Saída de áudio

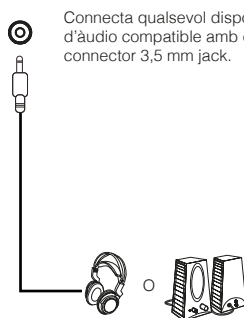







Connecta qualsevol dispositiu d'àudio compatible amb el connector 3,5 mm jack.

7. Menu OSD (organizado no ecrã)





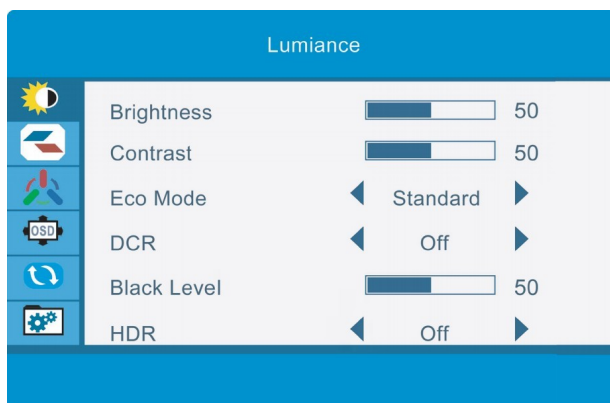

O menu no ecrã (OSD) é utilizado para ajustar as preferências y configuración del propio monitor. Aparecerá en la esquina inferior direito assim que o ativarmos.

 Al encender el monitor por primera vez, las configuración se ajustan automáticamente ajustadas para os valores ideais, dependendo do dispositivo ligado (PC/Consola).

 Prima (   ) qualquer um dos botões para ativar o menu.

 Prima  para aceder ao inicio do menu.



 Prima  ou  para navegar entre as funções. A seleção atual será realçada, prima  para aceder ao submenu ou seleccione. Navegar entre as opções com  ou  e avance nos submenus com .

 Prima  para voltar a percorrer os submenus ou sair do menu OSD.

7.1 Funções do menu no ecrã (OSD)

Estrutura	SUPORTE		mover para cima e para baixo
	Cores		Frente: PRETO
			Contracapa: PRETO
			Luz da tampa traseira: preta
			Suporte: VERMELHO + PRETO
			Fundo: PRETO
	Tamanho	com base	615,1 mm*100,1 mm*363,6 mm
		sem base	615,1 mm*100,1 mm*574,0 mm
		Embalagem	689*209*579mm
	Peso	N.W	6.2KG
		G.W	8.3KG
	função básica		Forerake 5° ,Fadeaway 15°
	Fechadura Kensington		SIM
	Montagem VESA		100*100mm
	Ângulos de rotação		0-90°
Braço alto ajustável		/	
Girar		20°/20°	
Painel de controlo	Forma de controlo	OSD de 5 teclas	
	Menu Idioma	12 idiomas máx.	

Ambiente	Temperatura de armazenamento.	-20°C~60°C
	Temperatura de funcionamento.	0°C~40°C
	Humidade de funcionamento.	10~90% de humidade relativa
	Altitude	≤ 5000m
Características principais	1. Temperatura de cor (fria/quente/utilizador)	
	2. Controlo de cor azul baixo;	
	3. Controlo de cinco teclas;	
	4. RCD;	
	5. Menu em vários idiomas;	
	6. Sincronização livre;	
	7. Interruptor de modo de jogo FPS/RTS	
	CE/ROSH	
Certificado		
Acessórios	Cabo DP/Cabo de alimentação/Manual do utilizador	

8. Especificaciones Técnicas

SPC	Nome do modelo	PCC-27165IPS-FQHD
	tamanho	27"
	Resolução	2560×1440
	Frequência de atualização	165HZ
	Painel	SG 2701B01
	Tipo de painel	IPS
	Área ativa	597.888H X 336.312 V
	Etapa pontual	0.3114 (H) X 0.3114 (V)
	Curvatura	0
	Relação de aspeto	16:9
	Luz de fundo	CONDUZIDA
	Brilho	MÁX.: 350cd/M2
	Relação de contraste	2000:1
	Temperatura de cor. por predefinição	predeterminado: 7500K 6500/7500/9300

SPC	Número de cores	16,7 milhões
	Gama de cores	NTSC 85%
	Ângulo de visão	178/178 (H/V)
	Tempo de resposta	1ms(GTG)
	Portas de E/S	HDMI*2+DP*2+SAÍDA DE ÁUDIO+CC
	NOTAS	HDMI1.4 FHD 1920*1080 144Hz
		DP2.0 QHD 2560 × 1440 165 Hz
	Altifalantes	Opcional
Áudio	norte	
PSU	Entrada	100-240 CA 50/60 Hz
	Tipo	Fabricado em
	Consumo de energia	típico: 30 W, máx.: 36 W STB ≤ 0,5 W



De acordo com a diretiva sobre Resíduos de Equipamentos Elétricos e Eletrónicos (REEE), os REEE devem ser recolhidos e tratados separadamente. Se em qualquer momento no futuro precisar descartar este produto, NÃO o descarte juntamente com o lixo doméstico. Envie este produto para pontos de recolha de REEE, quando disponíveis.

De acordo com a Diretiva de Resíduos de Equipamentos Elétricos e Eletrónicos (REEE), os resíduos de equipamentos elétricos e eletrónicos devem ser recolhidos e tratados separadamente. Se em qualquer momento no futuro precisar descartar este produto, NÃO o descarte como lixo doméstico. Envie este produto para pontos de recolha de resíduos de equipamentos elétricos e eletrónicos, quando disponíveis.